

Nome do modelo:

RBC-AMSU51-ES



- Leia este manual antes de utilizar o controlador remoto RBC-AMSU51-ES.
- Consulte o Manual de Instalação fornecido com a unidade interior para as instruções de instalação que não estão incluídas neste manual.

Índice





Precauções de segurança	2
Acessórios	3
Instalação	4
Requisitos para instalar o controlador remoto	4
Instale o controlador remoto	6
Conecte o controlador remoto	7
Requisitos para a cablagem do controlo de grupo	7
Requisitos para instalar dois controladores remotos	7
Primeira utilização	9
Nota	9
Nomes dos componentes e funções	10
Ecrã do monitor	11
Configuração inicial	12
1. Relógio	12
2. Nome da sala	13
3. Contraste do ecrã	14
4. Iluminação de fundo	15
5. Bloqueio das teclas	16
6. Principal / Seguidor	17
7. Idioma	18
8. Manter premido 4 seg.	19
9. hora Verão	19
10. Relógio	20
11. Sincronização horária	20
Menu configuração de campos	21
1. Modo de Teste	21
2. Registo Inf. Assist. Técnica	23
3. Histórico de alarmes	27
4. Função monitor	28
5. Ajustar alhetas	29
6. Ajuste programa horário	30
7. Configurar DN	31
8. Limpar dados consumo energia	32
9. Histórico de aviso	32

Precauções de segurança

- Leia atentamente as “Precauções de segurança” antes da instalação.
- As precauções descritas abaixo incluem itens importantes relativos à segurança. Respeite-os escrupulosamente.
Compreenda os seguintes detalhes (indicações e símbolos) antes de ler o texto principal e siga as instruções.
- Peça ao cliente para guardar este manual num lugar acessível para futuras consultas.

Indicação	Significado das indicações
 AVISO	O texto que aparece nestas indicações indica que a não observação das instruções na advertência poderia provocar sérias lesões físicas (*1) ou a morte se o produto for manipulado inadequadamente.
 ATENÇÃO	O texto disposto desta forma indica que se não respeitar as indicações da precaução podem surgir ferimentos corporais pequenos (*2) ou danos materiais (*3), se o produto for manuseado de forma incorrecta.





- *1: Sérias lesões físicas indicam a perda da visão, ferimentos corporais, queimaduras, choque eléctrico, fractura, intoxicação e outras lesões que deixam efeitos secundários e requerem a hospitalização ou tratamento ambulatorio prolongado.
- *2: Lesões físicas indicam ferimentos corporais, queimaduras, choque eléctrico e outras lesões que não requerem hospitalização ou tratamento ambulatorio prolongado.
- *3: Danos à propriedade indicam danos causados a prédios, objectos de uso doméstico e bens móveis, gado e animais domésticos.

Símbolos	Significados dos símbolos
	“  ” Indica itens proibidos. Os conteúdos actuais da proibição são indicados através de uma imagem ou texto existente no interior ou ao lado do símbolo gráfico.
	“  ” Indica itens compulsórios (obrigatórios). Os conteúdos actuais da obrigação são indicados através de uma imagem ou texto existente no interior ou ao lado do símbolo gráfico.

AVISO

	<ul style="list-style-type: none"> • Apenas um instalador qualificado ou um técnico de assistência qualificado pode efectuar o trabalho de instalação. A instalação incorrecta pode provocar fugas de água, choques eléctricos ou incêndio. • Realize o trabalho de instalação adequadamente de acordo com o manual de instalação. A instalação incorrecta pode provocar fugas de água, choques eléctricos ou incêndio. • A instalação eléctrica deve ser realizada por um electricista qualificado de acordo com o manual de instalação. O trabalho deve satisfazer todos regulamentos locais, nacionais e internacionais. Uma utilização inadequada pode provocar choques eléctricos ou incêndio. • Utilize o cabo designado e faça a conexão correctamente. Mantenha o terminal de ligação afastado de forças externas. Uma ligação ou fixação inadequada dos cabos pode provocar uma reacção exotérmica, incêndio ou avaria.
---	---

Acessórios

Nº	Nome da peça		Quantidade
(1)	Parafusos M4 x 20		2
(2)	Parafusos para madeira M3,8 x 16		2
(3)	Manual do Proprietário		1
(4)	Manual de instalação (Este manual)		1

Instalação

■ Requisitos para instalar o controlador remoto

◆ Local de instalação

- Instale o controlador remoto a uma altura de 1 a 1,5 m do chão de forma que a temperatura média no ambiente possa ser detectada.
- Não instale o controlador remoto num lugar exposto à luz directa do sol ou ao ar exterior directo, tal como ao lado duma janela.
- Não instale o controlador remoto num lugar atrás de algo ou no lado posterior de um objecto, onde o fluxo de ar não seja suficiente.
- Não instale o controlador remoto numa caixa de congelação ou refrigerador, pois o controlador remoto não é impermeável.
- Instale o controlador remoto verticalmente na parede.

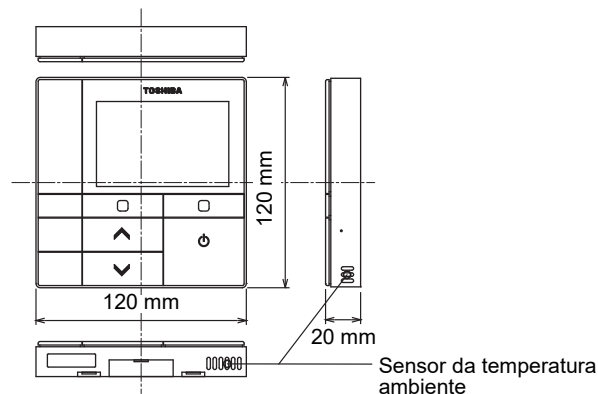

◆ Dimensões da instalação

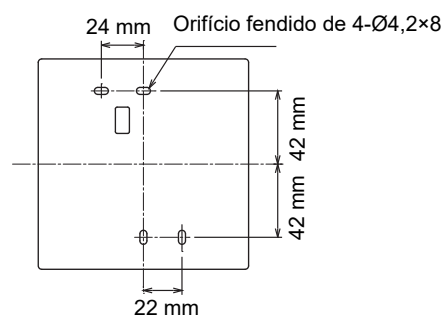

◆ Cablagem do controlador remoto e cablagem entre unidades interiores

Não permita que o cabo do controlador remoto (cabo de comunicação) e o cabo para CA 220-240 V entrem em contacto, nem os coloque junto numa mesma conduta; caso contrário, o sistema de controlo pode apresentar problemas devido ao ruído.

* Varia dependendo do tipo de controlador remoto utilizado.

Tipo de cablagem	VCTF: 0,5 mm ² a 2,0 mm ² x 2		
Comprimento total da cablagem do controlador remoto e cablagem entre unidades interiores (L+L1+L2+...Ln)	1 controlador remoto	2 controladores remotos	2 controladores remotos incluindo um controlador remoto com fio
	Até 500 m	Até 300 m	Até 400 m
Comprimento total da cablagem entre unidades interiores (L1+L2+...Ln)	Até 200 m		

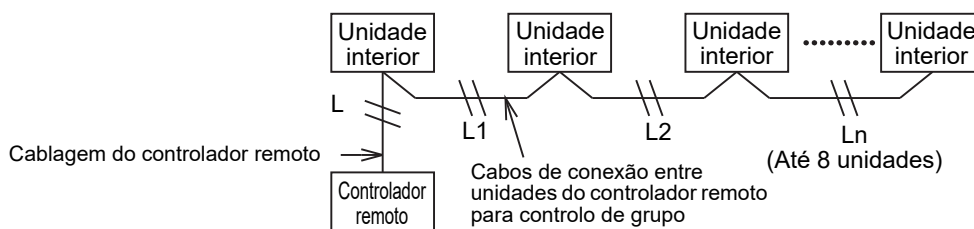

◆ Instalação de controladores remotos múltiplos

Para instalar dois ou mais controladores remotos adjacentes, siga as instruções na Fig. 1 e 2.

(Fig. 1)

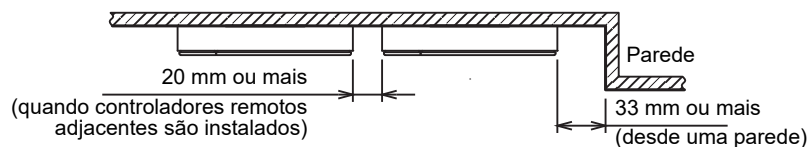

(Fig. 2)

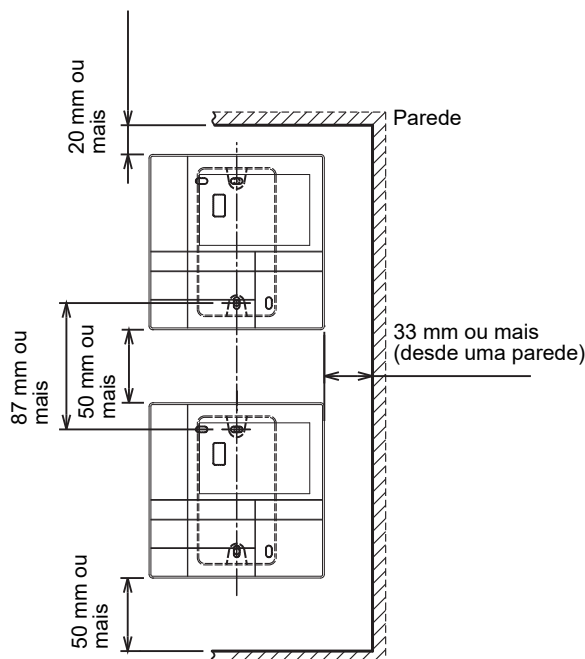

■ Instale o controlador remoto

NOTA

- A cablagem para o controlador remoto não deve ser agrupada nem instalada na mesma conduta com um cabo de alimentação; caso contrário, pode ocorrer uma avaria.
- Instale o controlador remoto afastado de fontes de interferência eléctrica e de campos electromagnéticos.

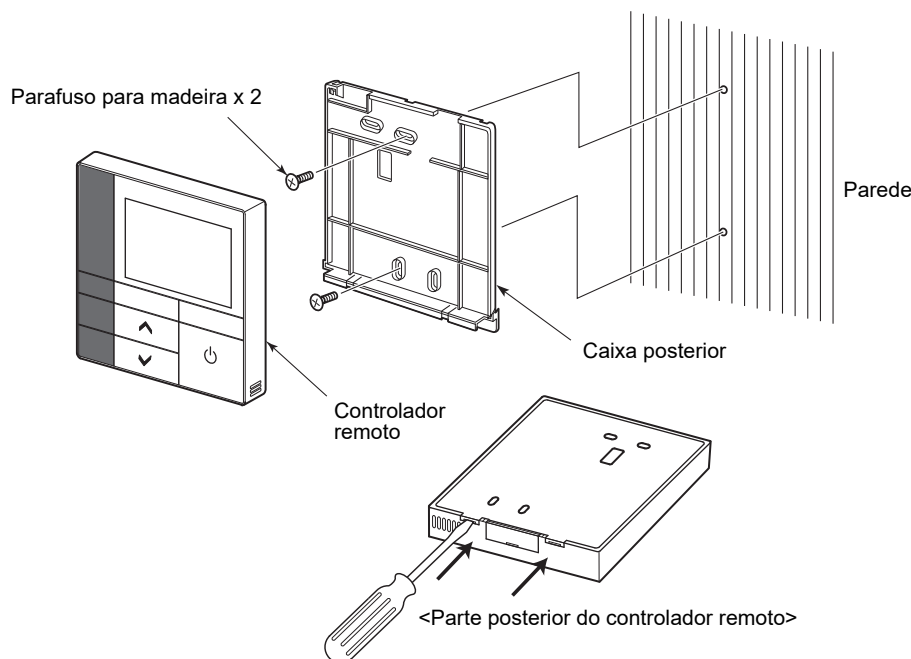

- 1** Insira uma chave de fendas na ranhura na parte posterior do controlador remoto para retirar a caixa traseira.
- 2** Utilize os parafusos para madeira (2 peças) fornecidos com o controlador remoto para fixar a caixa traseira do controlador remoto na parede.
Não utilize uma chave de fendas eléctrica. Não aperte o parafuso demasiadamente (O binário de aperto deve ser até 2 kg / f·cm); caso contrário, a caixa traseira pode ser danificada.
- 3** Conecte o cabo eléctrico desde a unidade interior ao bloco de terminais do controlador remoto. (Consulte “■ Conecte o controlador remoto”.)
Confirme o número do terminal do cabo eléctrico desde a unidade interior para evitar uma ligação incorrecta.
(Se for aplicada uma corrente de CA 200-240 V, o controlador remoto e a unidade interior serão danificados.)

■ Conecte o controlador remoto

Diagrama de ligações

Bloco de terminais para a cablagem do controlador remoto na unidade interior

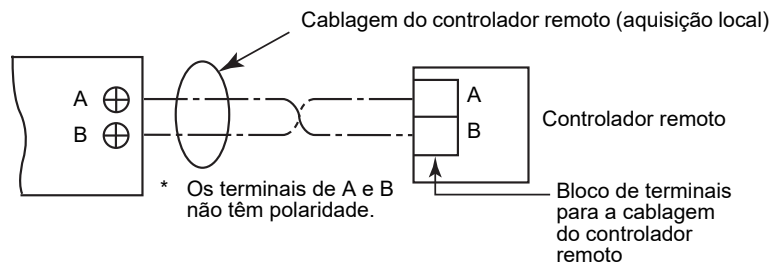

- * Utilize um fio de 0,5 mm² a 2,0 mm².
- * Não é possível utilizar um terminal de engaste.

■ Requisitos para a cablagem do controlo de grupo

Para fazer a instalação eléctrica de controlo de grupo para unidades interiores do tipo cassete de 4 vias e outros tipos, defina a unidade do tipo cassete de 4 vias como a unidade principal; caso contrário, algumas definições como a definição do deflector individual não ficarão disponíveis.

■ Requisitos para instalar dois controladores remotos

No sistema de controladores remotos duplos, uma ou mais unidades são operadas por dois controladores remotos. (Até dois controladores remotos podem ser instalados.)

Defina o controlador remoto seguidor

Defina em "6. Principal / Seguidor" de "Configuração inicial" no ecrã MENU.
Para os detalhes, consulte a página 17.

Instale os controladores remotos

Para o sistema de controladores remotos duplos, instale os controladores remotos como segue:

- 1** Defina um controlador remoto como o controlador remoto principal.
(Os controladores remotos são definidos como "Principal controlador remoto" na fábrica.)
- 2** Quando o sistema de controladores remotos duplos é instalado utilizando este controlador remoto (RBC-AMSU51-ES) com um outro tipo de controlador remoto, defina este controlador remoto como o controlador remoto principal.

Diagrama eléctrico básico

NOTA

Os terminais de A e B não têm polaridade.

Para divergir da unidade interior

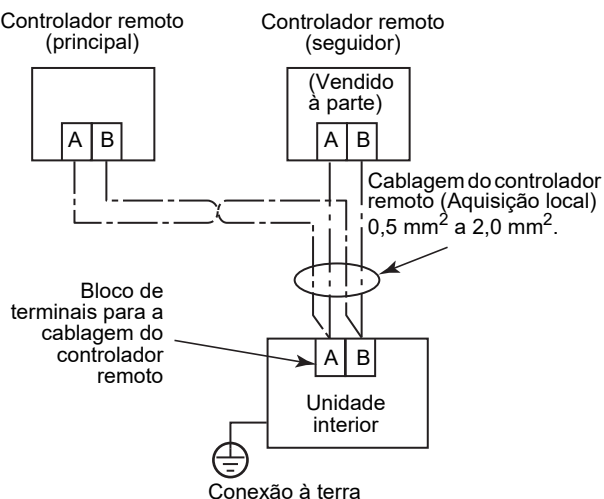

Para divergir do controlador remoto principal

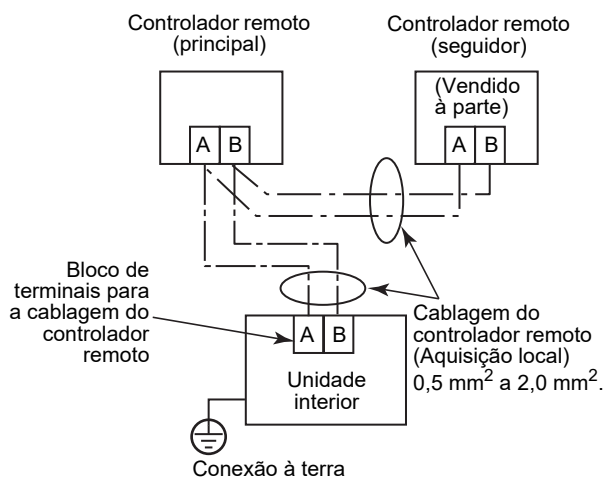

Para operar um controlo de grupo de várias unidades interiores por dois controladores remotos

* O controlador remoto principal ou seguidor pode ser conectado a qualquer unidade interior.

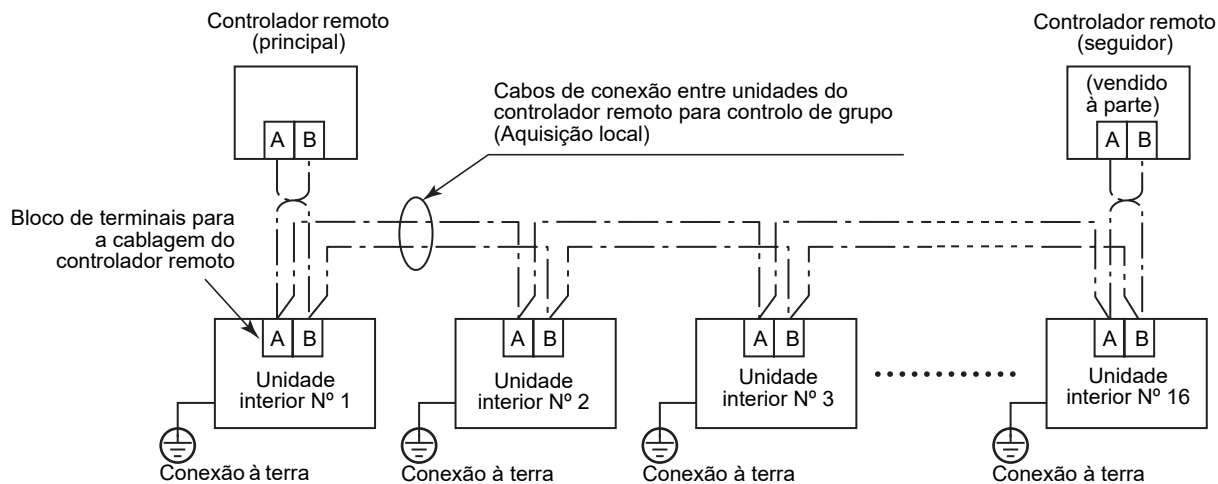

■ Primeira utilização

Leva algum tempo antes que o controlador remoto possa ser operado quando o controlador remoto é utilizado pela primeira vez. Isso não é um mau funcionamento.

<Quando a alimentação eléctrica é ligada pela primeira vez após a instalação>

Leva aproximadamente 5 minutos até que o controlador remoto possa ser operado.



<Quando se liga a alimentação pela segunda vez>

Leva aproximadamente 1 minuto até que o controlador remoto possa ser operado.

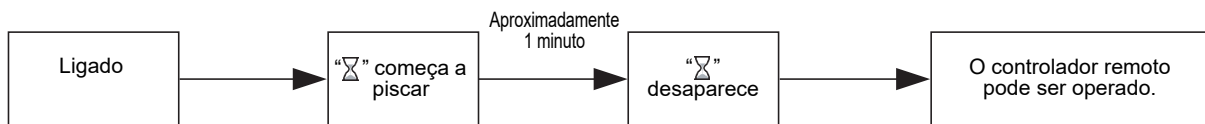

■ Nota

Defina a operação de teste de acordo com o procedimento na página 21.

Para comutar o sensor de temperatura ambiente, consulte o Manual de Instalação da unidade interior.

Nomes dos componentes e funções

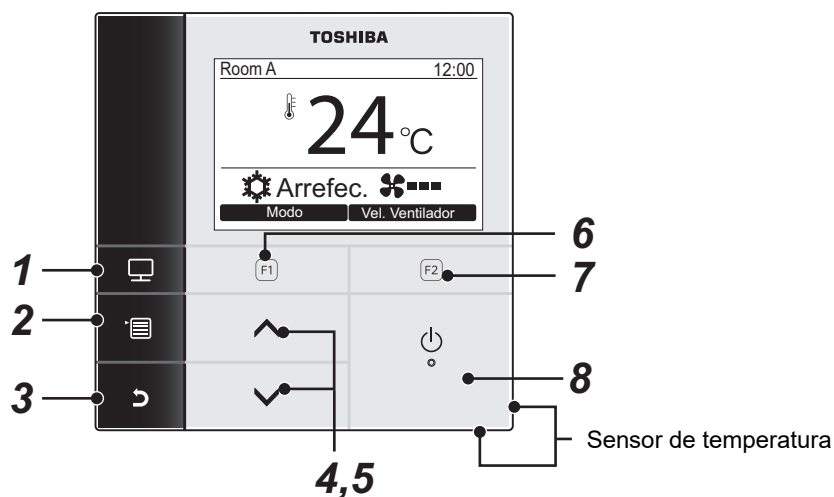

- 1 Botão [MONITOR]**
Visualiza o ecrã de monitorização.
- 2 Botão [MENU]**
Visualiza o ecrã de menu.
- 3 Botão [CANCELAR]**
Funciona conforme indicado no ecrã, tal como voltar ao ecrã do menu anterior.
- 4 Botão [^]**
Durante a operação normal: ajusta a temperatura.
No ecrã de menu: selecciona um item de menu.
- 5 Botão [v]**
Durante a operação normal: ajusta a temperatura.
No ecrã de menu: selecciona um item de menu.
- 6 Botão [F1]**
Varia a sua função de acordo com o ecrã de definição.
- 7 Botão [F2]**
Varia a sua função de acordo com o ecrã de definição.
- 8 Botão [Ligar / Desligar]**

Mudança entre visualização normal e visualização detalhada

Mantenha premido o botão [CANCELAR] e o botão [MONITOR] ao mesmo tempo durante mais de 4 segundos para mudar o modo de visualização.

O modo de visualização normal é seleccionado como a configuração de fábrica.

Modo de visualização detalhada

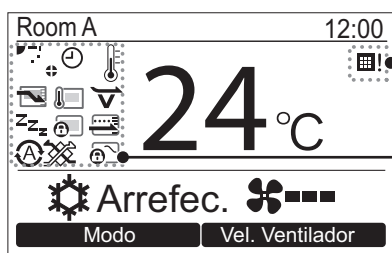

Os ícones aparecem no ecrã quando o modo de visualização detalhada é seleccionado.

■ Ecrã do monitor

Verifique o estado de utilização actual.



- 1** Prima o botão [MONITOR].
O ecrã do monitor aparece.
- 2** Prima o botão [CANCELAR] para voltar.

Monitor	
(1) Configurar Temperatura	24°C
(2) Temp. de controlo	24°C
(3) Temperatura exterior	35°C
(4) Horas restantes filtro	2500
(5) Total horas funcionam.	10480
[CANCELAR] Voltar	
<input type="text"/> <input type="text"/>	

- (1) Visualiza a temperatura definida.
- (2) Visualiza a temperatura medida pelo sensor da temperatura interior da unidade interior.
Se o sensor não for definido para o mesmo valor do controlador remoto, a temperatura medida pelo sensor remoto será visualizada.
- (3) Visualiza a temperatura ao redor da abertura de ventilação da unidade exterior.
- (4) Visualiza o tempo restante até que o sinal do filtro se acenda.
- (5) Visualiza o tempo de funcionamento acumulado.

NOTA

Total horas funcionam

- O total de horas de funcionamento é registado no controlador remoto.
- O tempo não é registado durante a operação de auto-limpeza ou funcionamento da ventoinha.

Temperatura exterior

- Visualiza a temperatura ao redor da abertura de ventilação da unidade exterior.
- A temperatura visualizada pode diferir da temperatura exterior real.

Outros

- O estado do controlador remoto principal aparece durante a conexão de grupo.
- O ecrã volta à visualização anterior se nenhuma operação for realizada durante 60 segundos.
- Ao utilizar um Sensor remoto ou um sensor com Controlador remoto com fios, a temperatura de configuração não pode ser controlada com precisão devido a uma diferença entre a temperatura do seu sensor e a temperatura ambiente que pode surgir devido aos efeitos de calor irradiado da parede, etc.

Configuração inicial

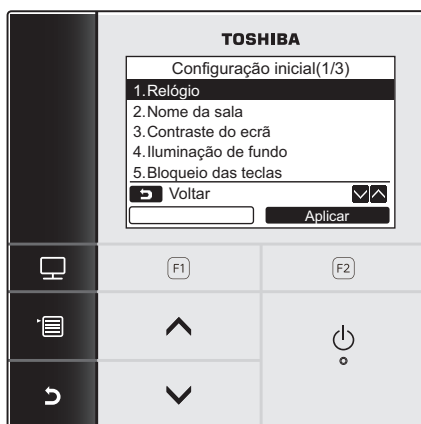

- 1** Prima o botão [MENU] para visualizar o ecrã de menu.
- 2** Prima o botão [^] / [v] para seleccionar “Configuração inicial” no ecrã de menu e, em seguida, prima o botão “ Aplicar Aplicar ” [F2].
- 3** Prima o botão [^] / [v] para seleccionar um item no ecrã “Configuração inicial”.
- 4** Prima o botão “ Aplicar Aplicar ” [F2].
→ O ecrã de definição do menu seleccionado aparecerá.
- 5** Prima o botão [CANCELAR] para voltar.
→ O visor volta ao ecrã “Configuração inicial”.

1. Relógio

Defina o ano, mês, dia e hora.

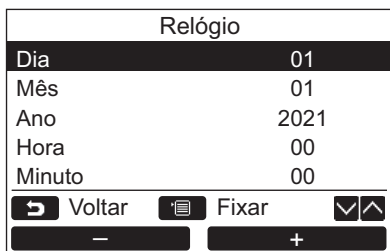
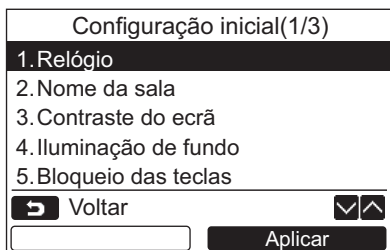

- 1** Prima o botão [^] / [v] para seleccionar “1. Relógio” no ecrã “Configuração inicial” e, em seguida, prima o botão “ Aplicar Aplicar ” [F2].
- 2** Prima o botão [^] / [v] para seleccionar o ano, mês, dia e hora.
→ Prima o botão “ - ” [F1] / “ + ” [F2] para definir o valor.
- 3** Prima o botão [MENU].

Para ajustar o relógio

Relógio	
Dia	01
Mês	01
Ano	2021
Hora	00
Minuto	00
Voltar	Fixar
-	+

Room A		12:00
24 °C		
Arrefec.	Vel. Ventilador	
Modo	Vel. Ventilador	

NOTA

O intervalo disponível para a data é de 1 de Janeiro de 2021 até 31 de Dezembro de 2099.

- 1 Prima o botão [] / [] para seleccionar “1. Relógio” no ecrã “Configuração inicial” e, em seguida, prima o botão “ Aplicar Aplicar” [F2 F2].
- 2 Prima o botão [] / [] para seleccionar o ano, mês, dia e hora.
→Prima o botão “ - ” [F1 F1] / “ + ” [F2 F2] para definir o valor.
- 3 Prima o botão [MENU].
→O visor volta ao ecrã “Configuração inicial”.

A visualização do relógio aparece no canto superior direito do ecrã.

- A visualização do relógio pisca se a definição do relógio tiver sido reposicionada devido a uma falha de energia ou outro motivo.

2. Nome da sala

Defina o nome da sala ou lugar onde o controlador remoto está instalado. (É possível operar o aparelho de ar condicionado sem esta definição.)

Configuração inicial(1/3)	
1.Relógio	
2.Nome da sala	
3.Contraste do ecrã	
4.Iluminação de fundo	
5.Bloqueio das teclas	
Return	
<input type="text"/>	Aplicar

(1)

ABCDE Z & / : · uvwxy	
FGHIJ abcde z-+!?	
KLMNO fg hij 12345	
PQRST klmno 67890	Del
UVWXY pqrst.# ()	Fix
Voltar	Aplicar

- 1 Prima o botão [] / [] para seleccionar “2. Nome da sala” no ecrã “Configuração inicial” e, em seguida, prima o botão “ Aplicar Aplicar” [F2 F2].
- 2 Defina o nome do controlador remoto.

Introduza os caracteres do nome no ecrã (1).

Mova o cursor para seleccionar o carácter com o botão [] / [] e o botão “ ← ” [F1 F1] / “ → ” [F2 F2] (o carácter seleccionado é realçado) e, em seguida, prima o botão [MENU].
O nome do controlador remoto aparece.

Até 16 caracteres podem ser introduzidos para o nome da sala.

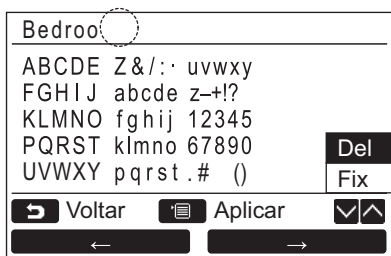

Para apagar um carácter, realce “Del” e prima o botão [MENU].

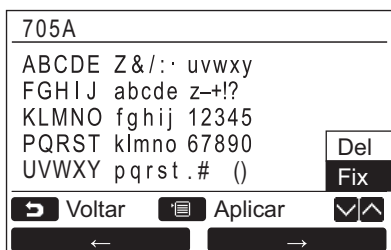

Para confirmar o nome, realce “Fix” e prima o botão [MENU].

→O visor volta ao ecrã “Configuração inicial”.

3. Contraste do ecrã

Ajuste o contraste do ecrã LCD.

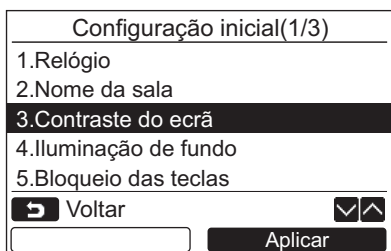

1 Prima o botão [↑] / [↓] para seleccionar “3. Contraste do ecrã” no ecrã “Configuração inicial” e, em seguida, prima o botão “Aplicar Aplicar” [F2 F2].

2 Prima o botão “-” [F1 F1] / “+” [F2 F2] para ajustar.

3 Prima o botão [MENU].

→O visor volta ao ecrã “Configuração inicial”.

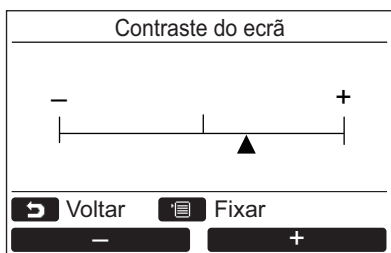

4. Iluminação de fundo

Acenda ou apague a iluminação de fundo do ecrã LCD.

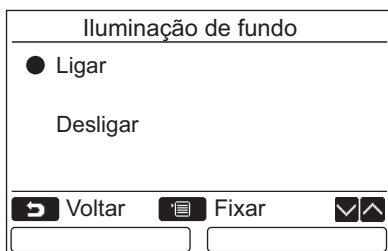
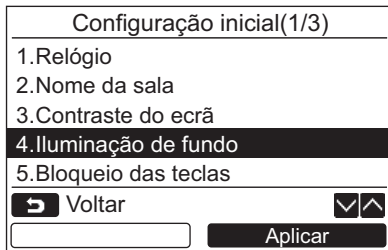

- 1** Prima o botão [] / [] para seleccionar “4. Iluminação de fundo” no ecrã “Configuração inicial” e, em seguida, prima o botão “ Aplicar ” [F2].
- 2** Prima o botão [] / [] para seleccionar “Ligar” ou “Desligar”.
- 3** Prima o botão [MENU].
 - Quando “Ligar” está seleccionado, a iluminação de fundo acende-se durante a operação com o controlador remoto.
 - Quando “Desligar” está seleccionado, a iluminação de fundo não se acende.



NOTA

- A função de iluminação de fundo do ecrã LCD é ligada na fábrica.
- A luz de fundo fica acesa durante um tempo determinado após a operação do botão.

5. Bloqueio das teclas

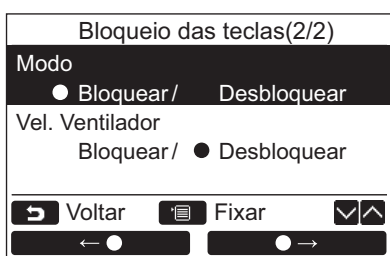
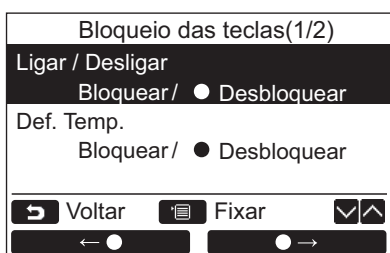
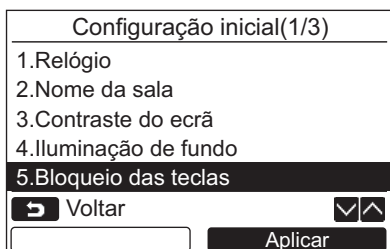
Selecione para bloquear/desbloquear [Ligar / Desligar], [↕], [Modo](F1) e [Vel. Ventilador](F2).



- 1** Prima o botão [↕] / [↕] para seleccionar “5. Bloqueio das teclas” no ecrã “Configuração inicial” e, em seguida, prima o botão “ Aplicar” [F2 F2].
- 2** Prima o botão [↕] / [↕] para seleccionar uma tecla para bloquear/desbloquear.
- 3** Prima o botão “ ← ●” [F1 F1] para seleccionar “Bloquear”, ou o botão “ ● →” [F2 F2] para seleccionar “Desbloquear”.
- 4** Prima o botão [MENU].
 - Quando “Bloquear” está seleccionado, a tecla não pode ser utilizada durante o bloqueio de teclas.
 - Quando “Desbloquear” está seleccionado, a tecla pode ser utilizada mesmo durante o bloqueio de teclas.
 - Todas as teclas estão desbloqueadas quando “Verificar” está visualizado.
 - Para a definição do bloqueio das teclas, consulte o manual do proprietário.
 - A configuração de fábrica é “Bloquear”.

6. Principal / Seguidor

Defina o controlador remoto como “Principal controlador remoto” ou “Seguidor controlador remoto” quando utilizar o sistema de controladores remotos duplos.

Realize as definições enquanto a unidade interior estiver parada. (Desligue o aparelho de ar condicionado antes de iniciar as definições.)

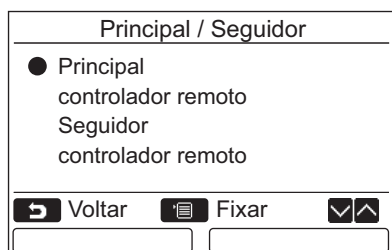
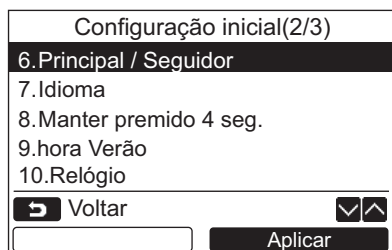

1 Prima o botão [] / [] para seleccionar “6. Principal / Seguidor” no ecrã “Configuração inicial” e, em seguida, prima o botão “ Aplicar” [F2 F2].

2 Prima o botão [] / [] para seleccionar a definição.

3 Prima o botão [MENU].

→A “ Definir” aparece no ecrã e, em seguida, o visor volta ao ecrã “Configuração inicial”.

Nota para a definição Principal / Seguidor

- Defina o controlador remoto RBC-AM5U51-ES como o controlador remoto principal quando utilizar o sistema de controladores remotos duplos.
- O controlador remoto RBC-AM5U51-ES pode ser utilizado como o controlador remoto seguidor quando o sistema de controladores remotos duplos utilizado consistir em dois controladores remotos RBC-AM5U51-ES.
- As seguintes funções não estão disponíveis quando o controlador remoto for definido como o controlador remoto seguidor: Relógio programador / Tempor. desligar lembrete / Funcionamento nocturno / Funcion. poupança energia / Voltar atrás / Funcion. poupança / Consumo de energia / Repor dados de consumo de energia

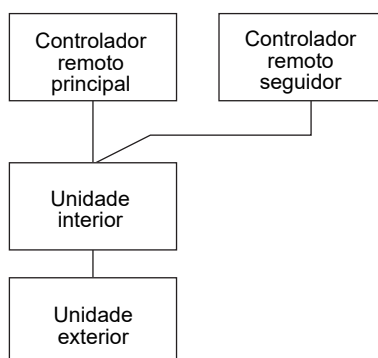

NOTA

- Algumas funções não ficam disponíveis quando o controlador remoto é definido como o controlador remoto seguidor.
- No sistema de controladores remotos duplos, a última operação substitui a anterior.
- O controlador remoto é definido como “Principal controlador remoto” na fábrica.
- Se as definições do controlador remoto principal/seguidor não forem feitas correctamente, o código de verificação “E01,” “E03,” ou “E09” será visualizado.

7. Idioma

Selecione um idioma para o texto do ecrã.

Configuração inicial(2/3)	
6.Principal / Seguidor	
7. Idioma	
8.Manter premido 4 seg.	
9.hora Verão	
10.Relógio	
Voltar	
<input type="text"/>	Aplicar

- 1 Prima o botão [] / [] para seleccionar “7. Idioma” no ecrã “Configuração inicial” e, em seguida, prima o botão “ Aplicar” [F2].
- 2 Prima o botão [] / [] para seleccionar um idioma.
- 3 Prima o botão [MENU].
O texto do ecrã muda para o idioma seleccionado.
→A configuração de fábrica é English.

Estes dois ecrãs aparecem para RBC-AMSU51-ES.



Idioma(1/2)	
● English	
French	Français
German	Deutsch
Spanish	Español
Portuguese	Português
Voltar	Fixar
<input type="text"/>	<input type="text"/>

Idioma(2/2)	
● Dutch Nederlands	
Voltar	Fixar
<input type="text"/>	<input type="text"/>

8. Manter premido 4 seg.

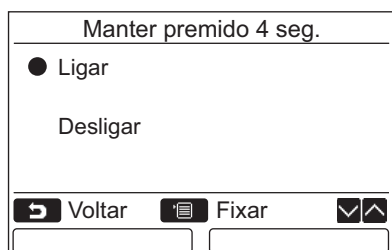
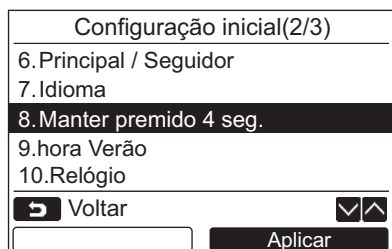
Defina a operação de “Manter premido 4 seg.” para o botão [ Ligar / Desligar].



1 Prima o botão [ ] / [ ] para seleccionar “8. Manter premido 4 seg.” no ecrã “Configuração inicial” e, em seguida, prima o botão “  Aplicar” [F2 F2].

2 Prima o botão [ ] / [ ] para seleccionar “Ligar” ou “Desligar”.

3 Prima o botão [ MENU].





→ Quando “Ligar” está seleccionado, o aparelho de ar condicionado começa / pára a funcionar quando o botão [ Ligar / Desligar] é mantido premido durante 4 segundos.

→ Quando “Desligar” está seleccionado, o aparelho de ar condicionado começa / pára a funcionar quando o botão [ Ligar / Desligar] é premido.

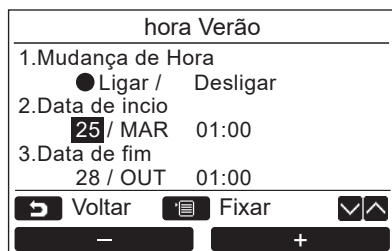
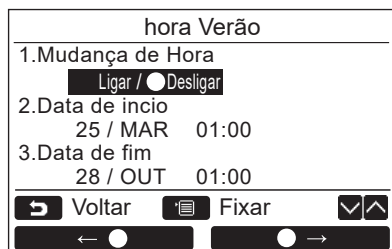
9. hora Verão

Defina o horário de verão (Hora de verão).





1 Prima o botão [ ] / [ ] para seleccionar “9. hora Verão” no ecrã “Configuração inicial” e, em seguida, prima o botão “  Aplicar” [F2 F2].

2 Prima o botão [ ] / [ ] para seleccionar “1. Mudança de Hora” no ecrã “hora Verão”.

3 Prima o botão “  ←•” [F1 F1] para seleccionar “Ligar”.

4 Prima o botão [ ] / [ ] para alterar a data de início e a data de fim.

5 Prima o botão “  -” [F1 F1] / “  +” [F2 F2] para definir o Dia, o Mês e a hora.

6 Prima o botão [ MENU].

→ O visor volta ao ecrã “Configuração inicial”.

NOTA

- Quando “Mudança de Hora” estiver ligado e a hora em “Data de início” for alcançada, a configuração de hora no controlador remoto é deslocada 1 hora e quando a hora em “Data de fim” é alcançada, a configuração de hora volta à hora original.
- Quando a seguinte operação programada configurada pela hora mudar devido à alteração para o horário de verão, a operação começará no momento após a mudança.
Temporizador de programação, configuração silenciosa da unidade externa, operação de poupança
No entanto, a operação programada não será realizada durante a 1 hora alterada pela Data de Início.
- A hora de operação não é afetada, mesmo que a seguinte função definida pela hora seja alterada com o horário de verão.
Temporizador de lembrete para desligar, Voltar para trás (poupança de energia), Operação do sensor de ocupação

10. Relógio

Selecione o “relógio de 12 horas” e o “relógio de 24 horas” no “Modo de visualização normal” e no “Modo de visualização detalhada”.

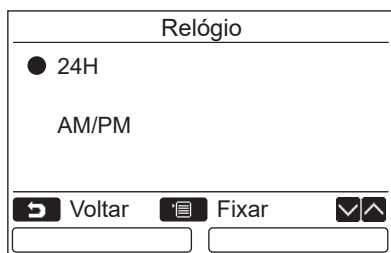

- 1** Prima o botão [] / [] para selecionar “10. Relógio” no ecrã do menu e, em seguida, prima o botão “ Aplicar ” [F2] F2].
- 2** Prima o botão [] / [] para selecionar “24H” ou “AM/PM”.
24H: relógio de 24 horas
AM/PM: relógio de 12 horas
- 3** Prima o botão [MENU].
→O visor volta ao ecrã “Configuração inicial”.

NOTA

- Mesmo que selecione o “relógio de 12 horas”, o visor do “relógio de 24 horas” irá aparecer no ecrã de configuração do temporizador de programação, etc.

11. Sincronização horária

Pode definir se pretende sincronizar o ano, mês, dia e hora com o controlador de gestão do ar condicionado. (Esta função só é implementada para o controlador de gestão do ar condicionado relevante.)

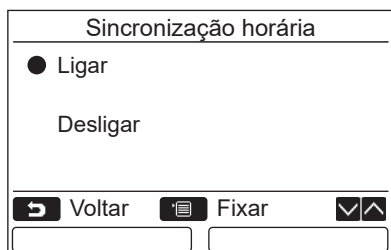

- 1** Prima o botão [] / [] para selecionar “11. Sincronização horária” no ecrã “Configuração inicial” e, em seguida, prima o botão “ Aplicar ” [F2] F2].
- 2** Prima o botão [] / [] para selecionar “Ligar” ou “Desligar”.
- 3** Prima o botão [MENU].
→O visor volta ao ecrã “Configuração inicial”.

NOTA

“Sincronização horária” está “Ligar” como predefinição de fábrica.

Menu configuração de campos

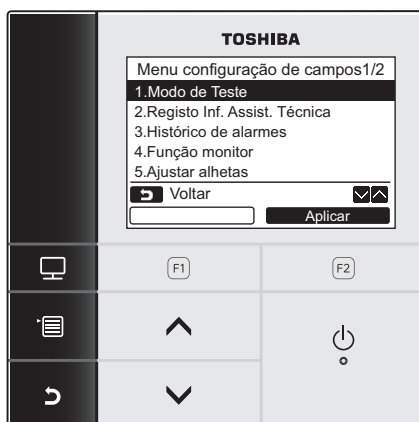

- 1** Prima o botão [MENU] para visualizar o ecrã de menu.
- 2** Mantenha premido o botão [MENU] e o botão [↓] ao mesmo tempo para visualizar o “Menu configuração de campos”.
→Prima os botões durante mais de 4 segundos.
- 3** Prima o botão [CANCELAR] para voltar.

Item	Função
1. Modo de Teste	Definições para realizar o teste de funcionamento após a instalação
2. Registo Inf. Assist. Técnica	Registo da informação sobre o número de contacto para assistência técnica, nome do modelo e número de série da unidade interior e da unidade exterior
3. Histórico de alarmes	Lista dos dados dos últimos 10 alarmes: informações do código de verificação, data, hora e unidade
4. Função monitor	Dados de monitorização da temperatura do sensor, velocidade de rotação do compressor ou outros factores.
5. Ajustar alhetas	Altere a definição de indicação do deflector de acordo com o tipo da unidade interior.
6. Ajuste programa horário	Defina se o modo de funcionamento pode ou não ser seleccionado ao definir o relógio programador.
7. Configurar DN	Definições avançadas utilizando código DN
8. Limpar dados consumo energia	Repor os dados de consumo de energia guardados no controlador remoto.
9. Histórico de aviso	É exibido um histórico de aviso, listando até 10 códigos de aviso recentes com a data e hora da ocorrência e o nome da unidade onde ocorreu o código.

1. Modo de Teste

Defina para o teste de funcionamento após a instalação.

Antes do teste de funcionamento

- Realize o seguinte antes de ligar a alimentação:
 - 1) Utilizando um megaohmímetro de 500 V, verifique se existe uma resistência de 1 MΩ ou mais entre o bloco de terminais do fornecimento de energia e a terra (ligação à terra).
Se for detectada uma resistência inferior a 1 MΩ, não active a unidade.
 - 2) Verifique se todas as válvulas da unidade exterior se encontram completamente abertas.
- Para proteger o compressor no momento do arranque, deixe a alimentação ligada durante 12 horas ou mais antes da operação.
- Não prima o contactor electromagnético para realizar o teste de funcionamento forçosamente. (É muito perigoso porque o dispositivo de protecção não funciona.)
- Remova a folha protectora que vem afixada no controlador remoto de fábrica antes de realizar um teste de funcionamento.





Realização do teste de funcionamento

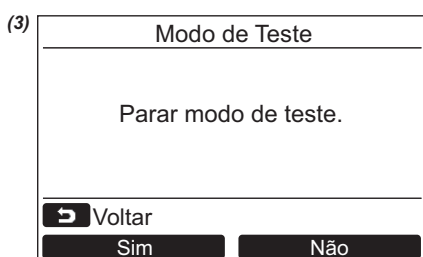
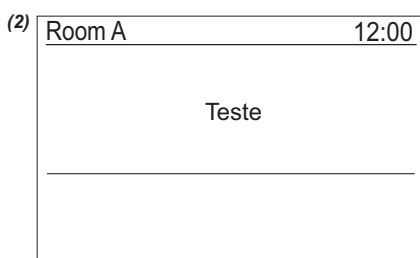
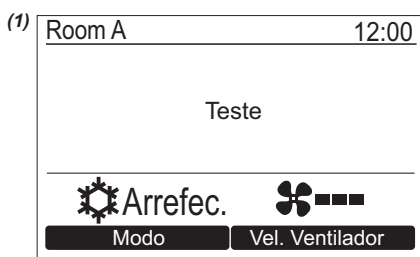
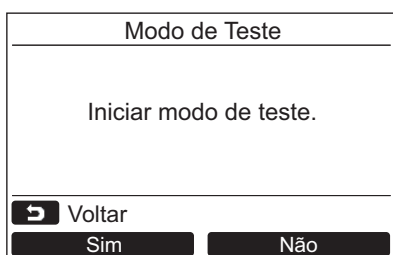
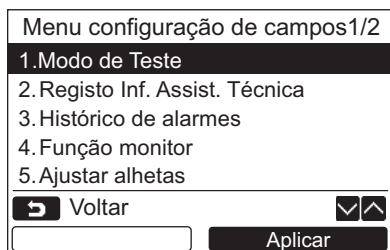

Para o funcionamento da unidade, consulte o Manual do Utilizador fornecido. O teste de funcionamento forçado pode ser realizado de acordo com o seguinte procedimento quando a temperatura ambiente aumenta / baixa o suficiente para desligar o termostato. Para evitar um funcionamento contínuo, o teste forçado é abandonado após 60 minutos e o aparelho volta ao funcionamento normal.

ATENÇÃO

Não realize o teste forçado noutras situações que não esta, pois isso exerce uma carga excessiva sobre os dispositivos.



1 Prima o botão [ ] / [ ] para seleccionar “1. Modo de Teste” no ecrã “Menu configuração de campos” e, em seguida, prima o botão “  Aplicar” [F2] F2].





→Premir o botão “  Sim” [F1] F1] define o modo de teste e o visor volta ao ecrã do menu configuração de campos. Prima [ CANCELAR] duas vezes e o ecrã (2) aparecerá.

2 Prima o botão [ Ligar / Desligar] para iniciar o modo de teste. Aparece o ecrã (1) mostrado à esquerda. (O ecrã (2) aparece quando a operação é parada.)

→Realize o teste de funcionamento no modo “Arrefec.” ou “Aquec.”.

→A definição da temperatura não pode ser ajustada durante o modo de teste.

→Verifique se os códigos são visualizados como de costume.

3 Quando o teste de funcionamento terminar, prima o botão [ ] / [ ] para seleccionar “1. Modo de Teste” no ecrã “Menu configuração de campos” e, em seguida, prima o botão “  Aplicar” [F2] F2]. O ecrã (3) aparecerá.

→Premir o botão “  Sim” [F1] F1] interrompe o teste de funcionamento e retoma o funcionamento normal.

NOTA

O teste de funcionamento pára após 60 minutos e o ecrã volta à visualização normal / detalhada.

Utilização do monitor de assistência técnica com o botão [MONITOR] durante o modo de teste

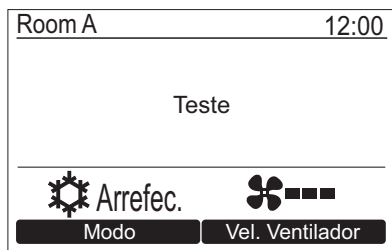

Prima o botão [ MONITOR]

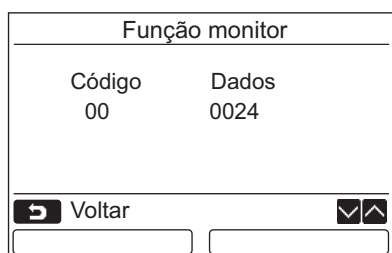

Consulte “4. Função monitor” (página 28) para mais detalhes.

Quando o controlo de grupo é utilizado, seleccione a unidade para monitorizar no ecrã de selecção de unidade antes de visualizar o ecrã do monitor.

2. Registo Inf. Assist. Técnica

Registe a informação sobre o número de contacto para assistência técnica, nome do modelo e número de série da unidade interior e da unidade exterior.

- Introduza a informação manualmente para uma unidade exterior comercial leve.
Os dados de informação de unidade interior comercial leve, da unidade interior VRF e da unidade exterior VRF são automaticamente carregados. O carregamento automático não está disponível para alguns modelos. Neste caso, introduza a informação manualmente.
- Introduza o número de contacto para assistência técnica visualizado em “2. Informação Assist. Técnica” de “15. Informação” no ecrã de menu.
- Introduza o nome do modelo e o número de série visualizados em “1. Informação do modelo” de “15. Informação” no ecrã de menu.

Introdução manual das informações

Registo Inf. Assist. Técnica	
1. N.º Telf. Assist. Técnica	
2. Nome Un. Exterior	
3. N.º série un. exterior	
4. Nome Un. Interior	
5. N.º série un. interior	
Voltar	
<input type="text"/>	

- 1 Prima o botão [] / [] para seleccionar “2. Registo Inf. Assist. Técnica” no ecrã do menu configuração de campos.
- 2 Prima o botão “ Aplicar ” [F2] F2].
→O ecrã de configuração para introduzir a informação aparece.
- 3 Introduza a informação com o botão “ ” [F1] F1] / “ ” [F2] F2] e o botão [] / [].

Item	Função
1. N.º Telf. Assist. Técnica	Introduza o número de contacto para assistência técnica.
2. Nome Un. Exterior	Introduza / redefina o nome do modelo da unidade exterior.
3. N.º série un. exterior	Introduza / redefina o número de série da unidade exterior.
4. Nome Un. Interior	Introduza / redefina o nome do modelo da unidade interior.
5. N.º série un. interior	Introduza / redefina o número de série da unidade interior.

Introdução do número de contacto para assistência técnica

Registo Inf. Assist. Técnica	
1. N.º Telf. Assist. Técnica	
2. Nome Un. Exterior	
3. N.º série un. exterior	
4. Nome Un. Interior	
5. N.º série un. interior	
Voltar	
<input type="text"/>	

N.º Telf. Assist. Técnica	
Introduzir N.º de telefone	
- - - - -	
Voltar	Fixar

- 1 Prima o botão [] / [] para seleccionar “1. N.º Telf. Assist. Técnica” e, em seguida, prima o botão “ Aplicar ” [F2] F2].
- 2 Mova o cursor para seleccionar o carácter (o carácter seleccionado é realçado) com o botão “ ” [F1] F1] / “ ” [F2] F2] e, em seguida, introduza o número de contacto com o botão [] / [].
- 3 Prima o botão [MENU].

Introdução do nome do modelo e do número de série

Introduza o nome do modelo e o número de série manualmente para uma unidade exterior comercial leve. Os dados das informações são automaticamente carregados para unidades interiores comerciais leves, unidades interiores VRF (excepto tipo de conduta e tipo de descarga de ar de grande capacidade) e unidades exteriores VRF. Introduza o nome do modelo e o número de série manualmente depois de substituir a placa de circuito impresso para a placa de circuito impresso de assistência técnica (a menos que tenha introduzido a informação manualmente antes da substituição da placa de circuito impresso).

Produto	Visualização do nome do modelo e do número de série
Unidade interior comercial leve	Os dados das informações são automaticamente carregados desde a unidade interior e visualizados.
Unidade interior VRF	Os dados das informações são automaticamente carregados desde a unidade interior e visualizados. Introduza a informação manualmente para a unidade interior do tipo conduta e tipo de descarga de ar de grande capacidade.
Unidade exterior VRF	Os dados das informações são automaticamente carregados desde a unidade exterior e visualizados.
Unidade exterior comercial leve	Introduza a informação manualmente no controlador remoto.
Placa de circuito impresso de assistência técnica	Introduza a informação manualmente no controlador remoto.

<Fluxograma do processo usual>

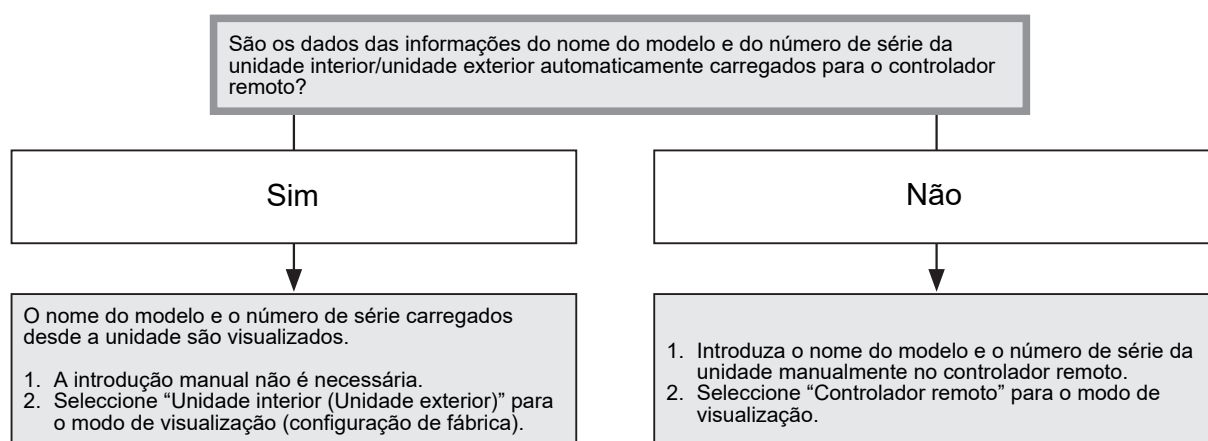

Introdução manual do nome do modelo e do número de série

Registo Inf. Assist. Técnica	
1. Nº Telf. Assist. Técnica	
2. Nome Un. Exterior	
3. Nº série un. exterior	
4. Nome Un. Interior	
5. Nº série un. interior	
Voltar	
<input type="text"/>	

1. Prima o botão [] / [] para seleccionar "2. Nome Un. Exterior" no ecrã "Registo Inf. Assist. Técnica" e, em seguida, prima o botão " Aplicar" [F2].
→ Seleccione "3. Nº série un. exterior" para introduzir o número de série da unidade exterior.
→ Seleccione "4. Nome Un. Interior" para introduzir o nome do modelo da unidade interior.
→ Seleccione "5. Nº série un. interior" para introduzir o número de série da unidade interior.

Nome Un. Exterior	
1.Introd. manual nome modelo	
2.Selecção nome do modelo	
Nome Un. Exterior	
	Voltar
	Fixar
	Aplicar

ABCDE Z & / : · uvwxy	
FGHIJ abcde z-+!?	
KLMNO fghij 12345	
PQRST klmno 67890	
UVWXY pqrst.# ()	
	Del
	Fix
	Voltar
	Aplicar

2 Prima o botão [] / [] para seleccionar “1. Introd. manual nome modelo” no ecrã “Nome Un. Exterior” e, em seguida, prima o botão “ Aplicar” [F2 F2].

- Seleccionar “1. Introd. manual n.º série” de “3. N.º série un. exterior” para introduzir o número de série da unidade exterior.
- Seleccionar “1. Introd. manual nome modelo” de “4. Nome Un. Interior” para introduzir o nome do modelo da unidade interior.
- Seleccionar “1. Introd. manual n.º série” de “5. N.º série un. interior” para introduzir o número de série da unidade interior.

3 Introduza o nome do modelo da unidade exterior.

- Consulte página 13 sobre como introduzir o nome do modelo e o número de série.

4 Seccione “Controlador remoto” para o modo de visualização do nome do modelo ou número de série para visualizar o nome do modelo ou número de série introduzido manualmente. (Consulte página 13.)

Seleccção do nome do modelo e do número de série

1-1 Nome Un. Exterior	
1.Introd. manual nome modelo	
2.Selecção nome do modelo	
Nome Un. Exterior	
RAV-SP1104AT8-E	
	Voltar
	Fixar
	Aplicar

Seleccção nome do modelo	
<input checked="" type="radio"/> Controlador remoto	
Unidade exterior	
	Voltar
	Fixar
	Aplicar

1 Prima o botão [] / [] para seleccionar “2. Selecção nome do modelo” no ecrã “Nome Un. Exterior” e, em seguida, prima o botão “ Aplicar” [F2 F2].

- Para seleccionar o número de serie da unidade exterior, seccione “2. Selecção n.º série” de “3. N.º série un. exterior”.
- Para seleccionar o nome do modelo da unidade interior, seccione “2. Selecção nome do modelo” de “4. Nome Un. Interior”.
- Para seleccionar o número de série da unidade interior, seccione “2. Selecção n.º série” de “5. N.º série un. interior”.

2 Prima o botão [] / [] para seleccionar “Controlador remoto” ou “Unidade exterior”.

- Quando “Unidade exterior” ou “Unidade interior” está seleccionado, o nome do modelo ou o número de série recebido da unidade exterior ou interior é visualizado.
- Quando “Controlador remoto” está seleccionado, o nome do modelo ou o número de série introduzido manualmente é visualizado.
- A configuração de fábrica é “Unidade exterior” ou “Unidade interior”.

3 Prima o botão [MENU].

- O visor volta ao ecrã “Nome Un. Exterior”.

Verificação do nome do modelo ou do número de série

O nome do modelo ou o número de série a ser visualizado no ecrã do nome do modelo da unidade exterior (interior) ou do número de série da unidade exterior (interior) é visualizado.

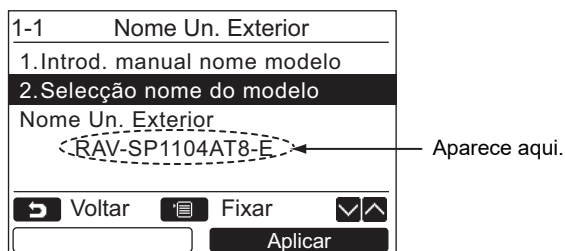

3. Histórico de alarmes

Lista dos dados dos últimos 10 alarmes: são visualizadas as informações do código de verificação, data, hora e unidade.

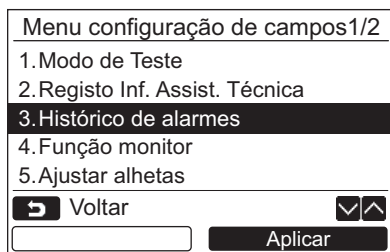

Histórico de alarmes				
	Unit	Code	Date	Time
1.	1-2	E04	31/12/2021	12:25
2.	-	-	-	-
3.	-	-	-	-
4.	-	-	-	-

Below the table are buttons for Voltar and Limpar.

- 1 Prima o botão [] / [] para seleccionar “3. Histórico de alarmes” no ecrã “Menu configuração de campos” e, em seguida, prima o botão “ Aplicar” [F2].

A lista dos dados dos últimos 10 alarmes é visualizada.

- * Os dados mais antigos são apagados para criar espaço para o registo de novos dados.
- A data e a hora quando o código de verifique ocorreu pela primeira vez são visualizadas para o alarme repetido.

Eliminação do histórico de alarmes

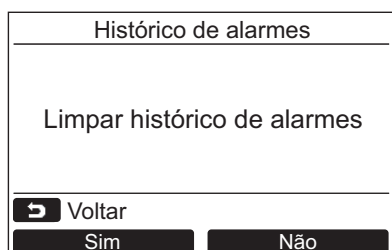

- 1 Prima o botão “ Limpar” [F2] enquanto a lista do histórico de alarmes estiver visualizada.
- 2 Prima o botão “ Sim” [F1] quando o ecrã de confirmação aparecer.
 - Elimine o histórico de alarmes em cada controlador remoto quando utilizar o sistema de controladores remotos duplos.

4. Função monitor

A temperatura do sensor ou o estado operativo da unidade interior, unidade exterior ou controlador remoto pode ser monitorizado.

Função monitor	
Código	Dados
00	0024
<input type="button" value="⏪ Voltar"/> <input type="button" value="⏩"/>	
<input type="text"/>	<input type="text"/>

- 1** Prima o botão [] / [] para seleccionar “4. Função monitor” no ecrã “Menu configuração de campos” e, em seguida, prima o botão “ Aplicar” [F2].

→ Prima o botão [] / [] para seleccionar o código para verificar os dados.
- 2** Consulte o Manual de Instalação fornecido com a unidade interior ou unidade exterior ou o manual de serviço para os detalhes sobre o código de verificação e dados.
- 3** Prima o botão [CANCELAR] para voltar ao ecrã “Menu configuração de campos”.

5. Ajustar alhetas

É possível alterar a definição da indicação do deflector.



- 1 Prima o botão [^] / [v] para seleccionar “5. Ajustar alhetas” e, em seguida, prima o botão “ Aplicar Aplicar” [F2].
 → “Impossível” é visualizado no caso de um modelo para o qual a direcção do vento não possa ser definida.
 → ● é visualizado para o item seleccionado.
- 2 Prima o botão [^] / [v] para seleccionar um item no ecrã “Alhetas fixas”. É possível definir o item realçado.
 → Mova ○ com o botão “ ← ● ” [F1] / “ ● → ” [F2] para configurar a definição.
- 3 Depois de definir cada item, prima o botão “MENU” [MENU] para confirmar as alterações nas definições.

Altere a indicação da posição da aba para quando a oscilação for cancelada em [Alhetas fixas].

- Quando “Ligar” está seleccionado, o deflector pára e a indicação aparece como mostrado na direita após o cancelamento da oscilação.
(Predefinição de fábrica)
- Quando “Desligar” está seleccionado, a posição e indicação de paragem aparece como mostrado na direita após o cancelamento da oscilação.



Altere a indicação da direcção de funcionamento do deflector em [Modo de Funcionamento].

- Quando “Super/Infer” está seleccionado, a indicação da direcção de funcionamento do deflector aparece como mostrado na direita.
(Predefinição de fábrica)
- Quando “Esq./Dir.” está seleccionado, a indicação da direcção de funcionamento do deflector aparece como mostrado na direita.
Isto pode ser utilizado com um modelo cujo deflector se move para a esquerda e direita.



6. Ajuste programa horário

É possível definir o modo de funcionamento do temporizador.

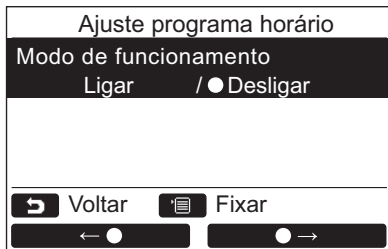

1 Prima o botão [] / [] para seleccionar “6. Ajuste programa horário” e, em seguida, prima o botão “ Aplicar ” [F2 F2].

→ Mova ● com o botão “ ” [F1 F1] / “ ” [F2 F2] para configurar a definição.

● é visualizado para o item seleccionado.

2 Prima o botão “MENU” para confirmar a alteração e voltar ao ecrã “Menu configuração de campos”.
Prima o botão “CANCELAR” para voltar ao ecrã “Menu configuração de campos” sem confirmar a alteração.

7. Configurar DN

Realize as definições avançadas para o aparelho de ar condicionado.
Realize as definições enquanto a unidade interior estiver parada. (Desligue o aparelho de ar condicionado antes de iniciar as definições.)

1 Prima o botão [] / [] para seleccionar “7. Configurar DN” no ecrã “Menu configuração de campos” e, em seguida, prima o botão “ Aplicar ” [F2].

→ Prima o botão [] / [] para seleccionar a unidade interior ou a unidade exterior e prima o botão “ Aplicar ” [F2].

→ A ventoinha e o deflector da unidade interior funcionam. Quando o controlo de grupo é utilizado, a ventoinha e o deflector da unidade interior seleccionada funcionam.

→ Mova o cursor para seleccionar “Código(DN)” com o botão “ < ” [F1] e, em seguida, defina “Código(DN)” com o botão [] / [].

→ Mova o cursor para seleccionar “Dados” com o botão “ > ” [F2] e, em seguida, defina “Dados” com o botão [] / [].

2 Consulte o Manual de Instalação fornecido com a unidade interior ou o manual de serviço para os detalhes sobre o Código(DN) e os Dados.

3 Prima o botão [MENU] para definir o outro Código(DN) e Dados. Quando “Continuar?” aparecer no ecrã, prima o botão “ Sim ” [F1].

4 Prima o botão “ Não ” [F2] para concluir a operação de definição. “ Definir ” aparece no ecrã durante algum momento e, em seguida, o visor volta ao ecrã “Menu configuração de campos”.

→ Premir o botão “ Não ” [F2] visualiza o ecrã de selecção de unidade quando o controlo de grupo está em utilização. Prima o botão [CANCELAR] no ecrã de selecção de unidade para concluir a operação de definição. “ Definir ” aparece no ecrã durante algum momento e, em seguida, o visor volta ao ecrã “Menu configuração de campos”.

NOTA

- As seguintes alterações são definições que devem ser configuradas pelo pessoal de instalação e serviço. Se forem incorrectamente definidas, podem ocorrer problemas como a impossibilidade de operar o produto.
- Para unidades interiores que não suportam as funções abaixo, as seguintes definições do código DN podem não ser possíveis.
- Não realiza a conexão de controlador principal/seguidor para um controlador remoto que não suporte as funções abaixo.
- Para a operação ao ligar um sistema de controlo de ar condicionado que não suporte as funções abaixo, consulte “Alteração da temperatura” no Manual do Proprietário.

DN	Item	Descrição	Predefinição de fábrica
77	Definição de ponto de ajuste duplo	0000: Automático normal 0002: Automático duplo	0000

8. Limpar dados consumo energia

Os dados de consumo de energia guardados no controlador remoto podem ser repostos.

Limpar dados consumo energia

Apagar dados?

Voltar

Sim Não

1 Prima o botão [^] / [v] para selecionar “8. Limpar dados consumo energia” no ecrã “Menu configuração de campos” e, em seguida, prima o botão “ Aplicar” [F2].

2 Para repor os dados de consumo de energia, prima o botão “ Sim” [F1].

→ Os dados são repostos e o visor volta ao ecrã de “Configuração inicial”.

9. Histórico de aviso

Lista dos dados dos últimos 10 avisos: são visualizadas as informações do código de verificação, data, hora e unidade.

Menu configuração de campos2/2

6. Ajuste programa horário

7. Configurar DN

8. Limpar dados consumo energia

9. Histórico de aviso

Voltar

Aplicar

Histórico de aviso

	Unit	Code	Date	Time
1.	1-2	101	31/12/2021	12:25
2.	-	-	-	-
3.	-	-	-	-
4.	-	-	-	-

Voltar

Limpar

1 Prima o botão [^] / [v] para selecionar “9. Histórico de aviso” no ecrã “Menu configuração de campos” e, em seguida, prima o botão “ Aplicar” [F2].

A lista dos dados dos últimos 10 alarmes é exibida.

* Os dados mais antigos são apagados para criar espaço para o registo de novos dados.

→ A data e a hora quando o código de verificação ocorreu pela primeira vez são exibidas para o aviso repetido.

Eliminação do histórico de aviso

Histórico de aviso

Limpar histórico de aviso

Voltar

Sim Não

1 Prima o botão “ Limpar” [F2] enquanto a lista do histórico de aviso estiver exibida.

2 Prima o botão “ Sim” [F1] quando o ecrã de confirmação aparecer.

→ Elimine o histórico de aviso em cada telecomando quando utilizar o sistema de telecomandos duplos.

Toshiba Carrier Corporation

336 TADEHARA, FUJI-SHI, SHIZUOKA-KEN 416-8521 JAPAN