

型号:

**RBC-AMSU51-ES**

**RBC-AMSU51-EN**



- 请在使用 RBC-AMSU51-ES、RBC-AMSU51-EN 遥控器前，先阅读本手册。
- 遥控器操作以外的安装说明，请参阅室内机随附的安装手册。

# 目录

安全注意事项 .....	2
附件.....	3
安装.....	4
遥控器的安装要求.....	4
安装遥控器 .....	6
为遥控器接线 .....	7
群组控制的接线要求.....	7
双遥控器的安装要求.....	7
初次使用.....	9
附注 .....	9
各部位名称和功能.....	10
监控画面.....	11
初始设定.....	12
1. 时钟 .....	12
2. 房间名称.....	13
3. 屏幕对比度.....	14
4. 背光 .....	15
5. 按键锁定.....	16
6. 主机 / 副机 .....	17
7. 语言 .....	18
8. 按住 4 秒 .....	19
9. 夏令时 .....	19
10. 时钟显示 .....	20
11. 时钟同步 .....	20
现场设定菜单 .....	21
1. 试运行模式.....	21
2. 登记维修信息 .....	23
3. 警报历史.....	27
4. 监控功能.....	28
5. 设定导流板位置 .....	29
6. 设定定时器运行模式.....	30
7. 详细数据设定 .....	31
8. 复位耗电量数据 .....	32
9. 通知代码历史 .....	32

## 安全注意事项





- 安装前请仔细阅读这些“安全注意事项”。
- 下述注意事项中包含有关安全方面的重要事项。请务必遵守，不得有误。  
在阅读正文之前，请务必理解以下详细信息（指示与符号），并遵照指示进行操作。
- 请用户将本手册放在便于取放之处，以备将来参考。

指示	指示的含义
 <b>警告</b>	以这种形式显示的文本表示，如果产品操作不当，未按照警告中的指示进行操作，可能会导致严重的人身伤害(*1)，甚至会造成死亡。
 <b>注意</b>	以这种形式显示的文本表示，如果产品操作不当，未按照注意中的指示进行操作，可能会导致轻微的人身伤害(*2)，或造成财产损失(*3)。

\*1: 严重的人身伤害是指丧失视力、受伤、灼伤、触电、骨折、中毒以及其他留下后遗症并需要住院治疗或长期门诊治疗的伤害。

\*2: 人身伤害是指受伤、灼伤、触电以及其他不需要住院治疗或长期门诊治疗的伤害。





\*3: 财产损失是指延及住宅、家庭财物、家畜和宠物的损失。

符号	符号的含义
	“  ”表示禁止事项。 禁止的具体内容用图符内或图符旁的图像或文字来表示。
	“  ”表示必须（强制）事项。 实际要求的内容由图片或图形符号内部或旁边的文字加以指示。

### 警告

	<ul style="list-style-type: none"> <li>• <b>只有合格的安装人员或维修人员才可执行安装工作。</b> 安装不当可能会导致漏水、触电或火灾。</li> <li>• <b>按照安装手册正确进行安装作业。</b> 安装不当可能会导致漏水、触电或火灾。</li> <li>• <b>电力施工必须请有资质的电工按照本安装说明书进行。</b> <b>作业必须符合所在地、所在国及国际上的全部规定。</b> 作业不当可能会导致触电或火灾。</li> <li>• <b>使用指定的线缆并确保正确连接。避免让连接端子受到外力作用。</b> 配线连接不当或夹位不当可导致发热、火灾或故障。</li> </ul>
---	--

# 附件

编号	部件名称	数量
(1)	螺丝 M4 x 20 	2
(2)	木螺丝 M3.8 x 16 	2
(3)	用户手册 	1
(4)	安装手册 	1

# 安装

## ■ 遥控器的安装要求

### ◆ 安装位置

- 将遥控器安装在离地 1 到 1.5 m 高的位置，以便可以检测到平均的室内温度。
- 请勿将遥控器安装在阳光直射处或直接接触室外空气的地方，如窗边。
- 请勿将遥控器安装在物体的背后或后侧，这些地方的气流不够充足。
- 请勿将遥控器安装在冷柜或冰箱中，因为遥控器不防水。
- 将遥控器垂直安装于墙壁。

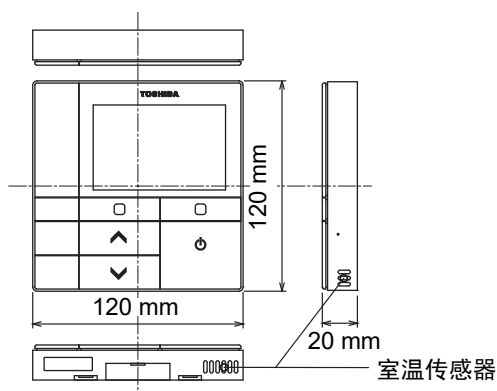

### ◆ 安装尺寸

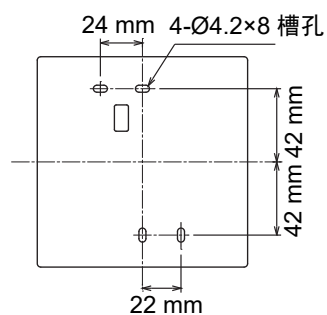

### ◆ 遥控器接线和室内机间接线

请勿让遥控器的接线（通信线）与 AC220-240 V 的接线接触，也不要将它们放入同一线管中。否则，控制系统可能会因噪音问题而发生故障。

\* 因使用的遥控器而异。

线缆类型	VCTF: 0.5 mm <sup>2</sup> 至 2.0 mm <sup>2</sup> x 2		
遥控器接线和室内机间接线的总长 (L+L1+L2+...Ln)	1 个遥控器	2 个遥控器	含无线遥控器在内的 2 个遥控器
	最长 500 m	最长 300 m	最长 400 m
室内机间接线的总长 (L1+L2+...Ln)	最长 200 m		

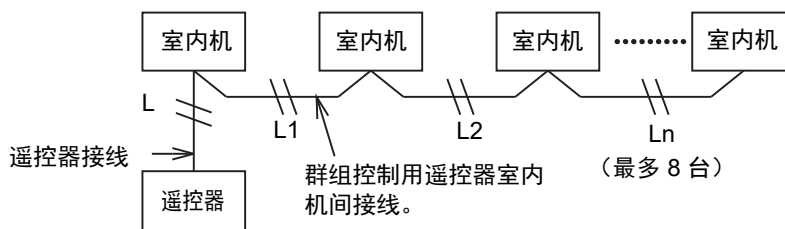

### ◆ 多个遥控器的安装

想要安装两个以上相邻的遥控器，请按照图 1 和图 2 中的说明进行操作。

(图 1)

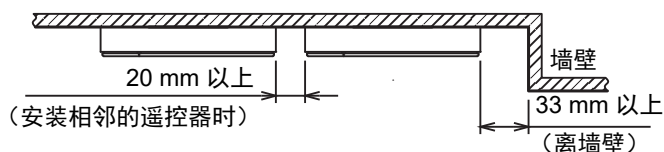

(图 2)

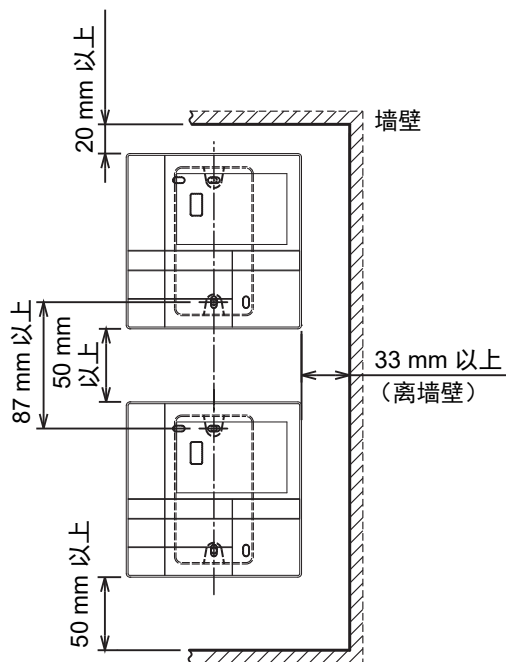

## ■ 安装遥控器

### 注

- 遥控器的接线不可捆扎起来，也不可和电源线一起安装在线管内；否则可能会导致故障。
- 应避免电气干扰源和电磁场来安装遥控器。

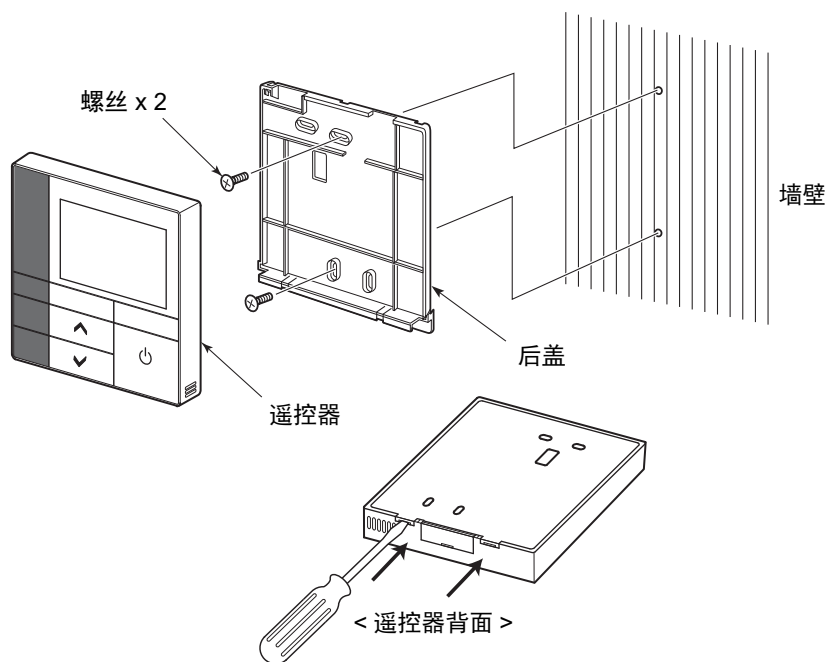

- 1** 将平头螺丝刀插入遥控器背面的凹槽中，将后盖拆下。
- 2** 使用遥控器随附的木螺丝（2 颗），将遥控器的后盖安装至墙壁。  
请勿使用电动螺丝刀。请勿将螺丝拧得过紧（拧紧扭矩最大为  $2 \text{ kg} / \text{f}\cdot\text{cm}$ ）；否则，后盖可能会损坏。
- 3** 将电线从室内机连接到遥控器的接线盒。  
（请参阅“■ 为遥控器接线”。）  
确认室内机的电线端子编号，以防误接线。  
（如果使用的是 AC 200-240 V 电源，遥控器和室内机将会发生故障。）

## ■ 为遥控器接线

### 接线图

室内机遥控器接线的接线盒

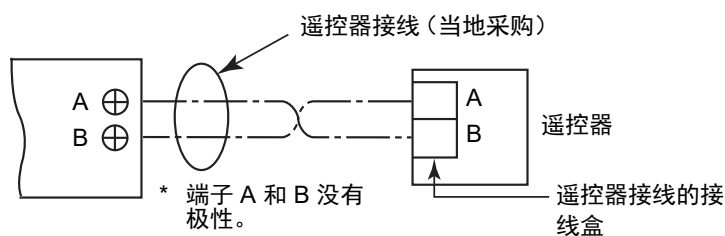

- \* 使用 0.5 mm<sup>2</sup> 至 2.0 mm<sup>2</sup> 的接线。
- \* 不可使用压接端子。

## ■ 群组控制的接线要求

想要为四面出风嵌入式室内机及其他类型的室内机进行群组控制的接线时，请将四面出风嵌入式室内机设为主机；否则，某些设定可能不能使用，如单个导流板设定等。

## ■ 双遥控器的安装要求

在双遥控器系统中，通过两个遥控器来操作一台或多台机器。（最多可安装两个遥控器。）

### 设定副遥控器

从菜单画面上“6. Header/Follower”的“Initial setting”中进行设置。  
关于详细信息，请参阅第 17 页。

### 安装遥控器

按如下来安装双遥控器系统的遥控器：

- 1 将一个遥控器设为主遥控器。  
(遥控器出厂默认设置为“Header remote controller”。)
- 2 使用本遥控器 (RBC-AMSU51-ES、RBC-AMSU51-EN) 和其他类型的遥控器来组成双遥控器系统进行安装时，请将本遥控器设为主遥控器。



## 基本接线图

### 注

端子 A 和 B 没有极性。

### 从室内机分开接线

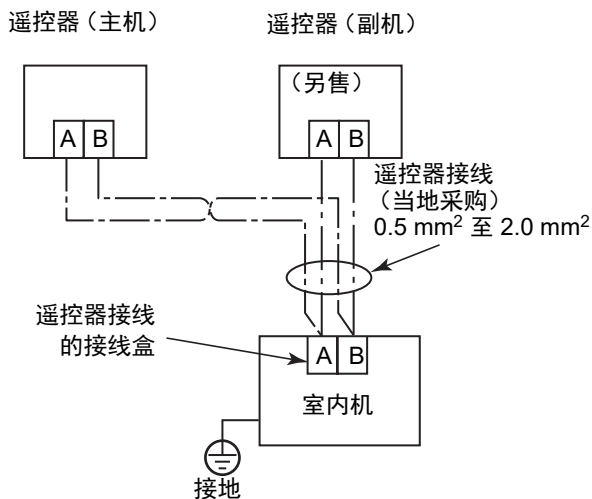

### 从主遥控器分开接线

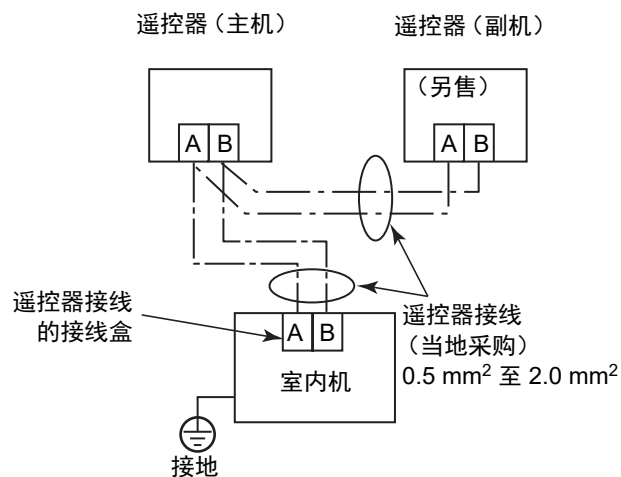

### 通过双遥控器来实现多个室内机的群组控制操作

\* 主遥控器或副遥控器可与任何室内机连接。

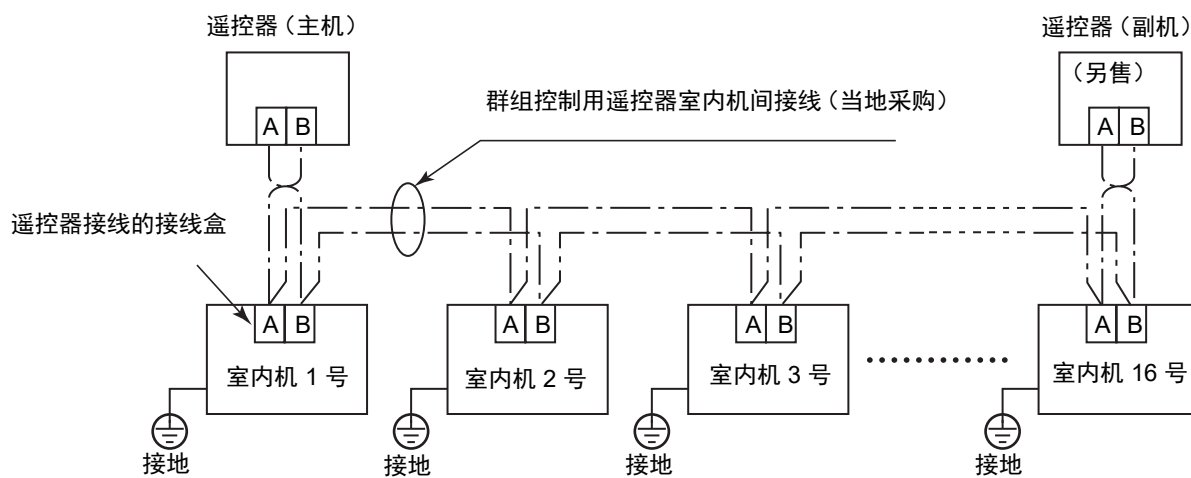

## ■ 初次使用

初次使用遥控器时，需要一些时间遥控器才可进行操作。这不是故障。

### < 安装后初次打开电源时 >

5 分钟左右之后，遥控器可进行操作。



### < 从第二次打开电源时 >

1 分钟左右之后，遥控器可进行操作。



## ■ 附注

按照第 21 页的步骤来设定试运行。

想要切换室温传感器，请参阅室内机随附的安装手册。

## 各部位名称和功能

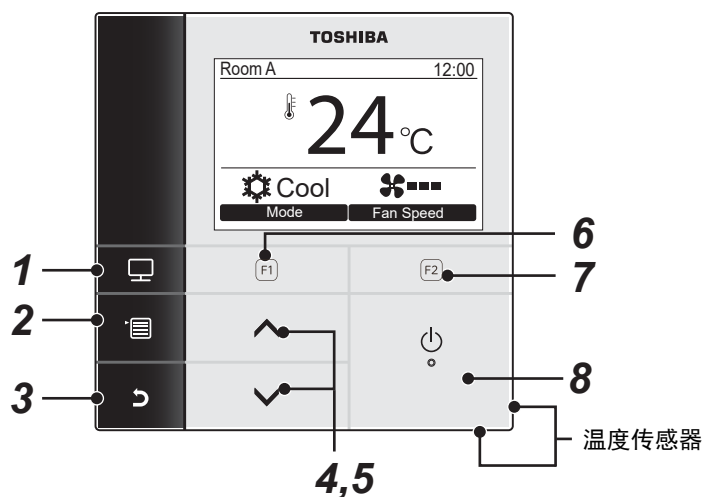

**1** [ ] 按钮  
显示监控画面。

**2** [ ] 按钮  
显示菜单画面。

**3** [ ] 按钮  
按画面上的指示进行操作，例如返回上一菜单画面等。

**4** [ ] 按钮  
在常规操作中：调节温度。  
在菜单画面中：选择菜单项目。

**5** [ ] 按钮  
在常规操作中：调节温度。  
在菜单画面中：选择菜单项目。

**6** [ ] 按钮  
设定画面不同，功能也有所不同。

**7** [ ] 按钮  
设定画面不同，功能也有所不同。

**8** [ ] 开/关按钮

### 切换常规显示和详细显示

同时按住 [ ] 按钮和 [ ] 按钮 4 秒以上，即可切换显示模式。  
出厂默认设置为常规显示模式。

### 详细显示模式

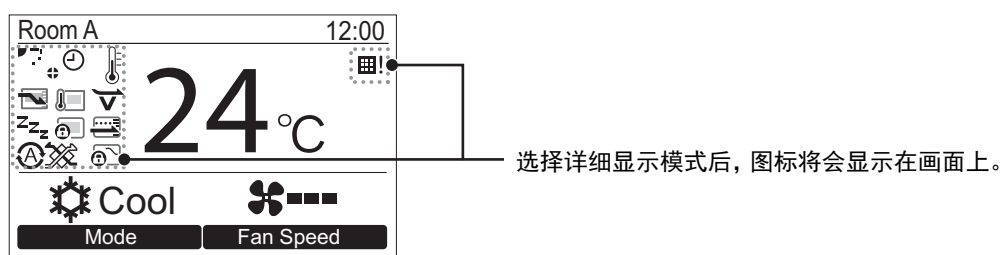

## ■ 监控画面

确认当前的使用状态。

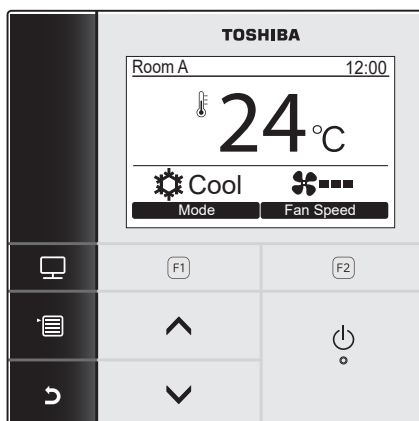

- 1 按 [ 监控 ] 按钮。  
监控画面出现。
- 2 按 [ 取消 ] 按钮返回。

Monitor	
(1) Set temp.	24°C
(2) Control temp.	24°C
(3) Outdoor temp.	35°C
(4) Filter remaining hour	2500
(5) Total running hour	10480
Return	

- (1) 显示设定的温度。
- (2) 显示由室内机的室内温度传感器测得的温度。  
如果设置为由遥控器的传感器来感测温度，则会显示由遥控传感器测得的温度。
- (3) 显示室外机通风口周围的温度。
- (4) 显示还剩多少时间过滤标记将会亮灯。
- (5) 显示累计的运行时间

### 注

#### 总运行时间

- 总运行时间记录在遥控器中。
- 自清洁运行或风扇运行过程中不记录时间。

#### 室外温度

- 显示室外机通风口周围的温度。
- 显示的温度可能会实际的室外温度不同。

#### 其他

- 空调机按组进行连接时，将会显示主机的状态。
- 如果 60 秒内未进行任何操作，屏幕显示将返回上一画面。
- 使用遥控传感器或有线遥控器的传感器时，由于传感器的温度与升高的室温（由于墙壁等的辐射热效应而升高）之间的温度差，设定温度可能无法准确地进行控制。

# 初始设定

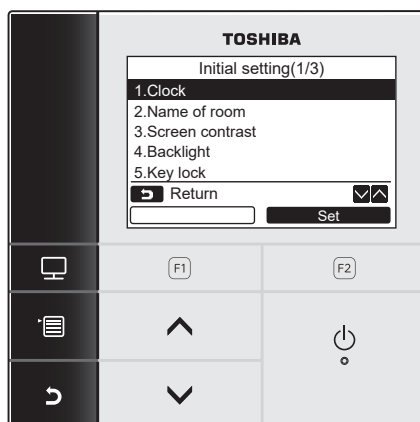

- 1 按 [菜单] 按钮，显示菜单画面。
- 2 在菜单画面上按 [↑/↓] 按钮，选择“10.Initial setting”，然后按 “Set” [F2 F2] 按钮。
- 3 在“Initial setting”画面上按 [↑/↓] 按钮，选择一个项目。
- 4 按 “Set” [F2 F2] 按钮。  
→所选菜单的设定画面将会显示。
- 5 按 [取消] 按钮返回。  
→屏幕显示将返回“Initial setting”画面。

## 1. 时钟

设定年、月、日和时间。

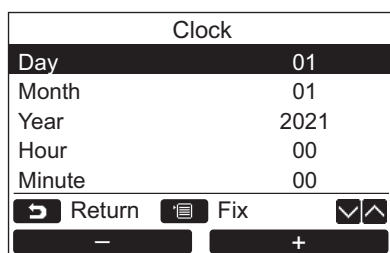
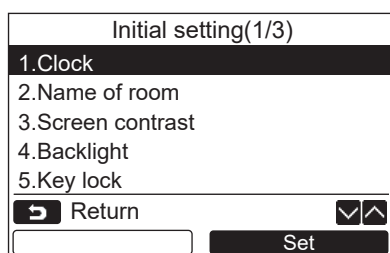

- 1 在“Initial setting”画面上按 [↑/↓] 按钮，选择“1. Clock”，然后按 “Set” [F2 F2] 按钮。
- 2 按 [↑/↓] 按钮，选择年、月、日和  
时间。  
→按 “-” [F1] / “+” [F2] 按钮，设定数值。
- 3 按 [菜单] 按钮。

## 调节时钟

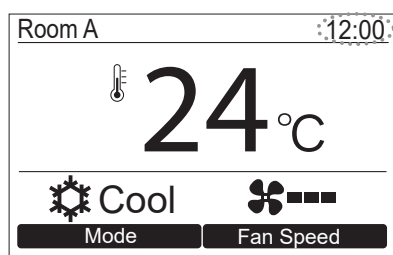
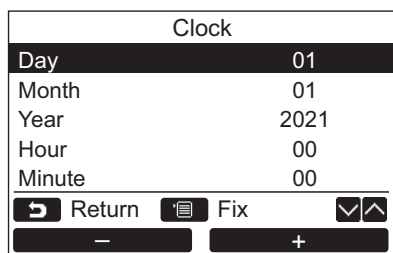

### 注

日期的设定范围是 2021 年 1 月 1 日到 2099 年 12 月 31 日。

**1** 在“Initial setting”画面上按 [ ^ ^ ] / [ v v ] 按钮，选择“1. Clock”，然后按 “**Set**” [ F2 F2 ] 按钮。

**2** 按 [ ^ ^ ] / [ v v ] 按钮，选择年、月、日和时间。

→按 “**-**” [ F1 F1 ] / “**+**” [ F2 F2 ] 按钮，设定数值。

**3** 按 [ 菜单 ] 按钮。

→屏幕显示将返回“Initial setting”画面。

时钟将显示在画面的右上方。

- 因断电等原因导致时钟设定被复位后，时钟将会闪烁显示。

## 2. 房间名称

设定房间名称或遥控器安装场所的名称。（不进行此设定也可进行空调的操作。）

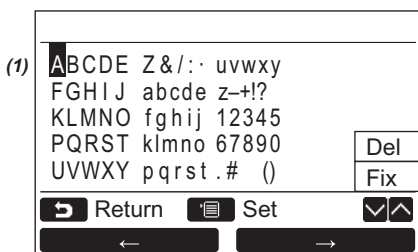
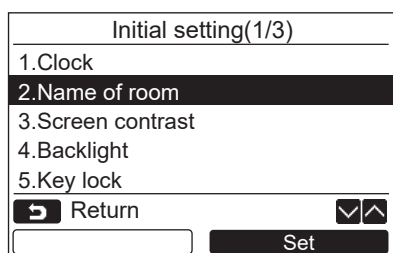

**1** 在“Initial setting”画面上按 [ ^ ^ ] / [ v v ] 按钮，选择“2. Name of room”，然后按 “**Set**” [ F2 F2 ] 按钮。

**2** 设定遥控器的名称。

在画面 (1) 中输入名称所含的字符。

按 [ ^ ^ ] / [ v v ] 按钮和 “**←**” [ F1 F1 ] / “**→**” [ F2 F2 ] 移动光标来选择字符（选中的字符将会高亮显示），然后按 [ 菜单 ] 按钮。

遥控器的名称将会出现。

房间名称最多可输入 16 个字符。

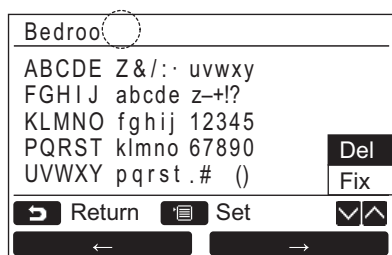

想要删除字符，请高亮显示“Del”，然后按 [菜单] 按钮。

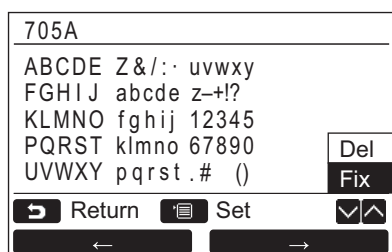

想要确认名称，请高亮显示“Fix”，然后按 [菜单] 按钮。

→ 屏幕显示将返回“Initial setting”画面。

### 3. 屏幕对比度

调节 LCD 的对比度。

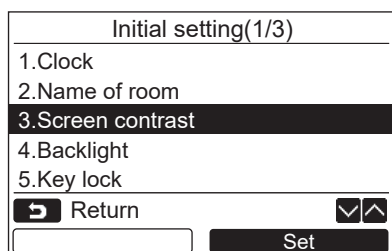

**1** 在“Initial setting”画面上按 [↑ ↑] / [↓ ↓] 按钮，选择“3. Screen contrast”，然后按 “Set” [F2 F2] 按钮。

**2** 按 “-” [F1 F1] / “+” [F2 F2] 按钮进行调节。

**3** 按 [菜单] 按钮。

→ 屏幕显示将返回“Initial setting”画面。

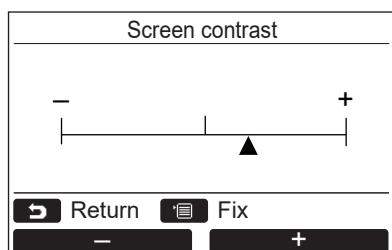

## 4. 背光

开启或关闭 LCD 的背光。

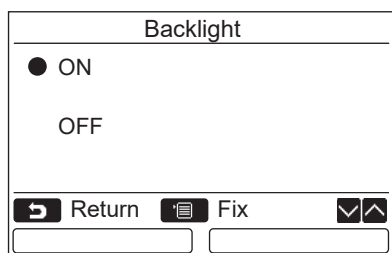
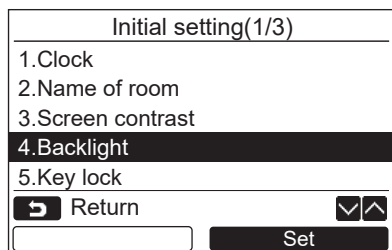

**1** 在“Initial setting”画面上按 [ ] / [ ] 按钮，选择“4. Backlight”，然后按“ Set” [ F2 ] 按钮。

**2** 按 [ ] / [ ] 按钮，选择“ON”或“OFF”。

**3** 按 [ 菜单 ] 按钮。  
 →选择“ON”后，使用遥控器进行操作时将会开启背光。  
 →选择“OFF”后，将不会开启背光。

### 注







- 出厂默认设置为开启 LCD 的背光。
- 操作按钮后，背光将会按照预设的时长亮一段时间。

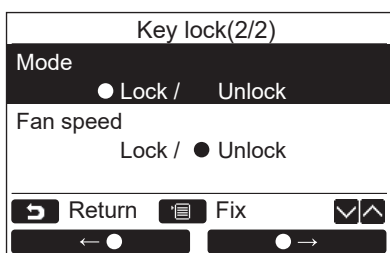
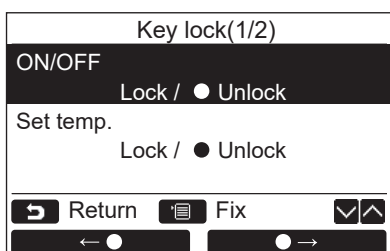
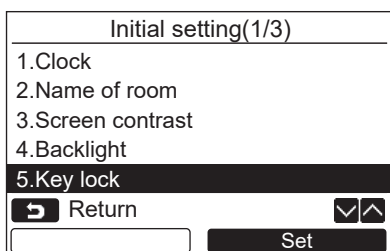







## 5. 按键锁定

选择对 [ON / OFF]、[]、[MODE](F1) 和 [FAN SPEED](F2) 进行锁定 / 解除锁定。



**1** 在“Initial setting”画面上按 [ ] / [ ] 按钮，选择“5. Key lock”，然后按“ Set” [ F2] 按钮。

**2** 按 [ ] / [ ] 按钮，选择想要锁定 / 解除锁定的按键。

**3** 按“ ● ” [ F1] 按钮，选择“Lock”，或按“ ● ” [ F2] 按钮，选择“Unlock”。

**4** 按 [ 菜单] 按钮。

→选择“Lock”后，在按键锁定状态下，所设按键将继续锁定无法使用。

选择“Unlock”后，即使处于按键锁定状态，所设按键仍将解除锁定变为可用状态。

→在“Check”显示期间，所有按键均解除锁定。

→关于按键锁定的设定，请参阅用户手册。

→出厂默认设置为“Lock”。

## 6. 主机 / 副机

使用双遥控器系统时，请将遥控器设为“Header remote controller”或“Follower remote controller”。请在室内机停止后进行设定。（请在设定前关闭空调机。）

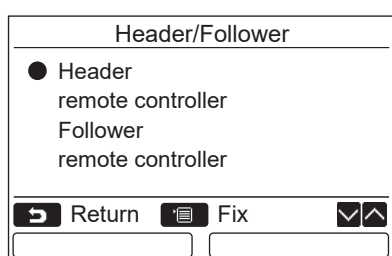
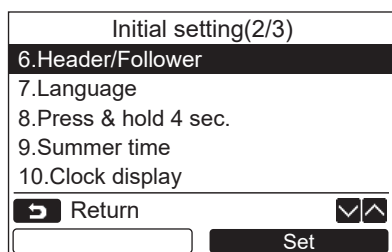

- 1 在“Initial setting”画面上按 [ ] / [ ] 按钮，选择“6. Header/Follower”，然后按 “ Set” [ F2 ] 按钮。
- 2 按 [ ] / [ ] 按钮，选择一个设定。
- 3 按 [ 菜单 ] 按钮。  
→“ 设定中”将会出现在画面上，然后屏幕显示将返回“Initial setting”画面。

### 主机 / 副机的注意事项

- 使用双遥控器系统时，请将 RBC-AMSU51-ES、RBC-AMSU51-EN 遥控器设为主遥控器。
- 使用由 RBC-AMSU51-ES、RBC-AMSU51-EN 两个遥控器构成的双遥控器系统时，可将 RBC-AMSU51-ES、RBC-AMSU51-EN 用作副遥控器。
- 将遥控器设为副遥控器后，以下功能不可用：  
日程定时器 / 关机定时器 / 夜间运行 / 节能运行 / 温度设定返回 / 节电运行 / 耗电量 / 复位耗电量数据

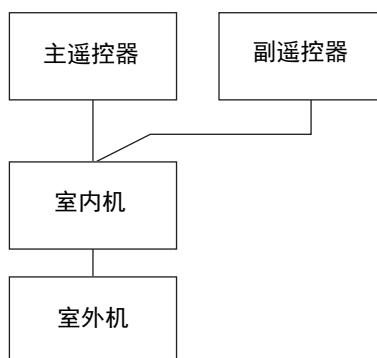

### 注

- 将遥控器被为副遥控器后，某些功能不可用：
- 在双遥控器系统中，后一个操作将会覆盖前一个操作。
- 遥控器出厂默认设置为“Header remote controller”。
- 如果主 / 副遥控器的设定配置不正确，将会显示“E01”、“E03”或“E09”检查代码。

## 7. 语言

选择屏幕文字的语言。

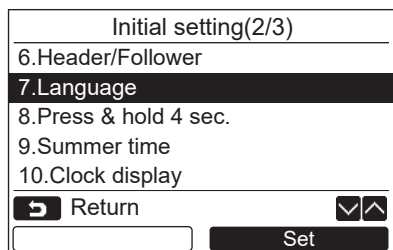

**1** 在“Initial setting”画面上按 [ ^ ^ ] / [ v v ] 按钮，选择“7. Language”，然后按 “Set” [ F2 ] 按钮。

**2** 按 [ ^ ^ ] / [ v v ] 按钮，选择一种语言。

**3** 按 [ 菜单 ] 按钮。  
 屏幕文字切换为所选语言。  
 → 出厂默认设置为英文。

以下显示的是 RBC-AMSU51-ES 的两个画面。

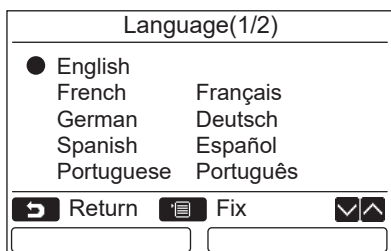



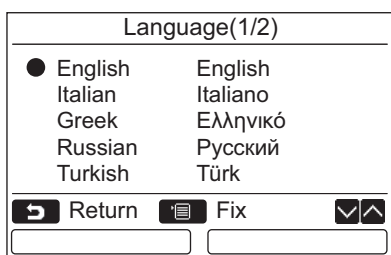





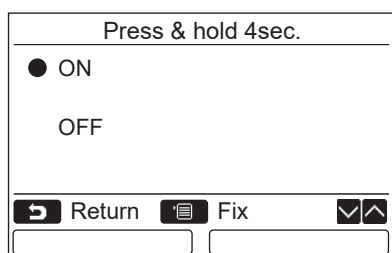
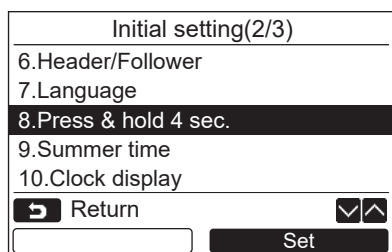





以下显示的是 RBC-AMSU51-EN 的两个画面。



## 8. 按住 4 秒

设定 [  开 / 关 ] 按钮的“Press & hold 4 sec.”操作。









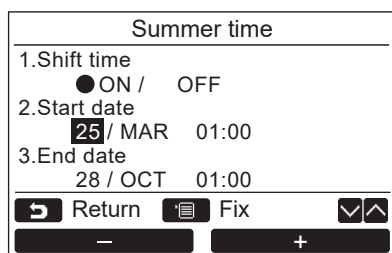
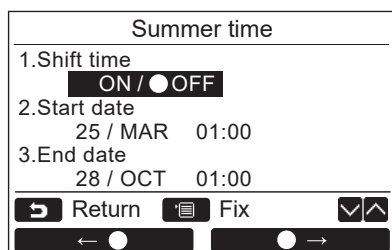















- 1 在“Initial setting”画面上按 [   ] / [   ] 按钮，选择“8. Press & hold 4 sec.”，然后按“ Set” [  F2 ] 按钮。
- 2 按 [   ] / [   ] 按钮，选择“ON”或“OFF”。
- 3 按 [  菜单 ] 按钮。  
→选择“ON”后，若按住 [  开 / 关 ] 4 秒，空调将会开始 / 停止运行。  
→选择“OFF”后，若短按一下 [  开 / 关 ]，空调将会开始 / 停止运行。

## 9. 夏令时

设定夏令时（日光节约时间）



- 1 在“Initial setting”画面上按 [   ] / [   ] 按钮，选择“9. Summer time”，然后按“ Set” [  F2 ] 按钮。
- 2 在“Summer time”画面上按 [   ] / [   ] 按钮，选择“1. Shift time”。
- 3 按“   ” [  F1 ] 按钮，选择“ON”。
- 4 按 [   ] / [   ] 按钮，更改开始日期和结束日期。
- 5 按“ -” [  F1 ] / “ +” [  F2 ] 按钮，设定日、月和时间。
- 6 按 [  菜单 ] 按钮。  
→屏幕显示将返回“Initial setting”画面。

## 注

- “Shift Time” 设为 ON 之后，当 “Start Date” 中所设时间到了后，遥控器中的时间设定将会偏移 1 个小时，当 “End Date” 中所设时间到了后，时间设定将回到原始时间。
- 对于按时间进行设定的运行，如果时间因夏令时的切换而发生变化，运行也将会按更改后的时间开始。  
日程定时器、室外机静音设定、节电运行  
但是，根据开始日期的设定而发生偏移的 1 个小时期间，将不会执行预定的运行。
- 对于按时间进行设定的以下功能，即使时间随夏令时发生变化，运行时间也不会受到影响。  
关机定时器、温度设定返回（节能）、人体感应器运行

## 10. 时钟显示

在“常规显示模式”和“详细显示模式”中选择“12 小时制”和“24 小时制”。

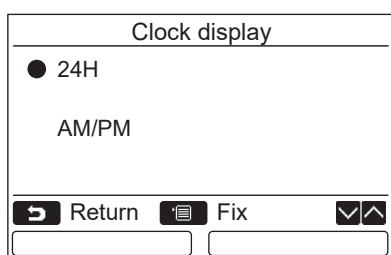

- 1 在菜单画面上按 [ ] / [ ] 按钮，选择 “10. Clock display”，然后按 “ Set” [F2] 按钮。
- 2 按 [ ] / [ ] 按钮，选择 “24H” 或 “AM/PM”。  
24H：24 小时制  
AM/PM：12 小时制
- 3 按 [ 菜单] 按钮。  
→ 屏幕显示将返回 “Initial setting” 画面。

## 注

即使选择的是“12 小时制”，在日程定时器等设定画面上出现的仍将是“24 小时制”显示。

## 11. 时钟同步

可以设定是否与空调管理控制器同步年、月、日和时间。  
(此功能仅适用于相关的空调管理控制器。)

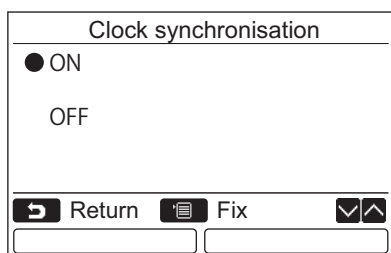

- 1 在 “Initial setting” 画面上按 [ ] / [ ] 按钮，选择 “11. Clock synchronisation”，然后按 “ Set” [F2] 按钮。
- 2 按 [ ] / [ ] 按钮，选择 “ON” 或 “OFF”。
- 3 按 [ 菜单] 按钮。  
→ 屏幕显示将返回 “Initial setting” 画面。

## 注

“Clock synchronization” 出厂默认设置为 ON。

## 现场设定菜单

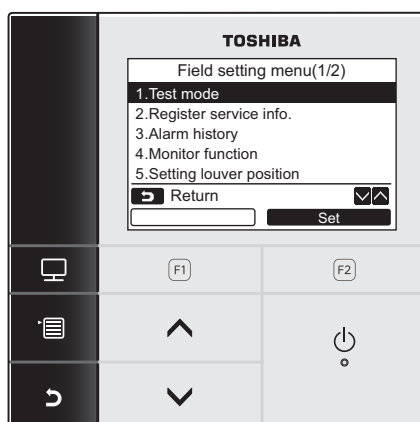

- 1 按 [菜单] 按钮，显示菜单画面。
- 2 同时按住 [菜单] 按钮和 [↕] 按钮，显示“Field setting menu”。  
→按住上述两个按钮 4 秒钟以上。
- 3 按 [取消] 按钮返回。

项目	功能
1.Test mode	安装后执行试运行时的设定。
2.Register service info	对维修服务的联系电话、室内机和室外机的型号名称和序列号进行登记。
3.Alarm history	列出最近 10 次的警报历史：内容包括检查代码、发出警报的日期和发出警报的机器。
4.Monitor function	监控传感器温度、压缩机转速等数据。
5.Setting louver position	根据室内机的类型，更改导流板指示设定。
6.Setting timer operation mode	设定在配置日程定时器时是否可以选运行模式。
7.DN setting	使用 DN 代码的高级设定。
8.Reset power consumption data	将保存在遥控器中的耗电量数据复位。
9.Notice history	将会显示通知代码历史，列出最近 10 项通知代码，内容包括通知代码出现的日期和时间，以及出现通知代码的机器的名称。

## 1. 试运行模式

用于安装后执行试运行的设定。

### 试运行模式前

- 打开电源前，请先执行以下操作：
  - 1) 使用 500 V 高阻表来确认电源接线盒与地线（接地）之间的电阻是否达到 1 MΩ 以上。  
如果检测到电阻小于 1 MΩ，则不要运行机器。
  - 2) 确认室外机的所有阀门是否全部打开。
- 为了在启动时保护压缩机，请让电源保持接通状态 12 小时以上再执行试运行。
- 请勿按电磁接触器，强制执行试运行模式。（这是非常危险的，因为保护装置不起作用。）
- 在执行试运行前，请撕下出厂时就贴在遥控器上的保护膜。

### 执行试运行模式

关于操作步骤，请参阅随附的用户手册。当室温升高 / 降低到恒温器关闭的状态时，可按照以下步骤，强制执行试运行模式。为防止连续操作，经过 60 分钟后，将解除强制试运行并返回至常规运行。

## ⚠ CAUTION

请勿在除试运行以外的情况下执行强制试运行模式，因为此时会向设备施加过大的负荷。

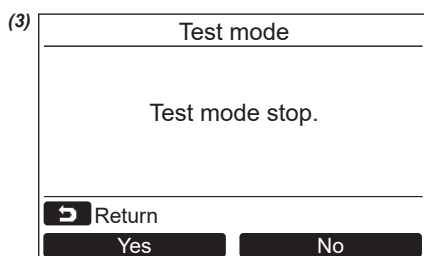
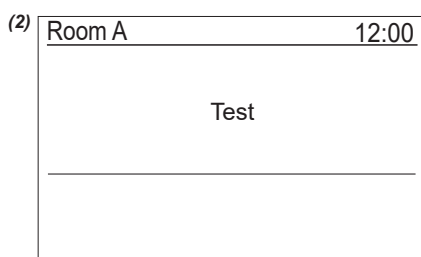
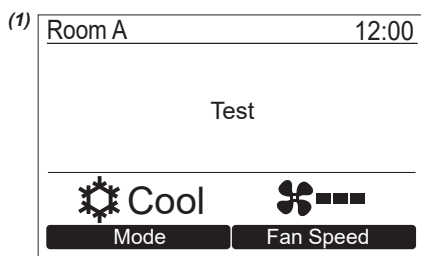
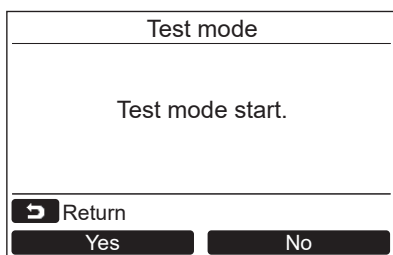
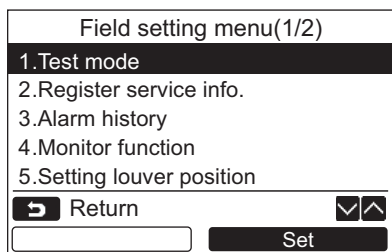

- 1 在“Field setting menu”画面上按 [ ] / [ ] 按钮，选择“1. Test mode”，然后按“ Set” [ F2 ] 按钮。  
→按“ Yes” [ F1 ] 按钮，设定试运行模式，屏幕显示将返回“Field setting menu”画面。  
按 [ 取消 ] 两次，画面 (2) 将会出现。

- 2 按 [ 开/关 ] 按钮，开始试运行模式。左侧的画面 (1) 将会出现。（运行停止后，画面 (2) 将会出现。）  
→在“Cool”或“Heat”模式中执行试运行模式。  
→在试运行模式中温度设定无法调节。  
→检验代码正常显示。

- 3 试运行模式完成时，在“Field setting menu”画面上按 [ ] / [ ] 按钮，选择“1. Test mode”，然后按“ Set” [ F2 ] 按钮。  
画面 (3) 会出现。  
→按“ Yes” [ F1 ] 按钮，停止试运行模式，然后继续常规运行。

### 注

试运行模式停止 60 分钟后，屏幕显示将返回常规 / 详细显示。

在试运行模式中按 [  监控 ] 按钮使用服务监控

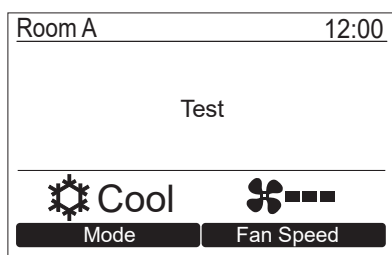

按 [  监控 ] 按钮。

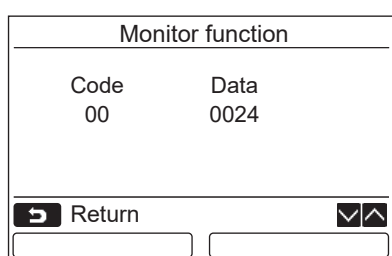

关于详细信息，请参阅“4. 监控功能”（第 28 页）。

使用群组控制时，请在机器选择画面上选择想要监控的机器后，再显示监控画面。

## 2. 登记维修信息

对维修服务的联系电话、室内机和室外机的型号名称和序列号进行登记。

- 对于轻型商用室外机，需手动输入信息。  
轻型商用室内机、VRF 室内机和 VRF 室外机的信息数据将会自动载入。某些型号无法自动载入。此时，需手动输入信息。
- 在菜单画面上“15. information”的“2. Service information”中输入维修服务的联系电话。
- 在菜单画面上“15. information”的“1. Model information”中输入型号名称和序列号。



## 手动输入信息

Register service info.	
1.Service contact tel No.	
2.Outdoor model name	
3.Outdoor serial No.	
4.Indoor model name	
5.Indoor unit serial No.	
Return	Set
	Set

- 1 在 Field setting menu 画面上按 [ ^ ^ ] / [ v v ] 按钮, 选择 “2. Register service info.”。
- 2 按 “Set” [ F2 F2 ] 按钮。  
→信息输入的设定画面将会出现。
- 3 按 “←” [ F1 F1 ] / “→” [ F2 F2 ] 按钮和 [ ^ ^ ] / [ v v ] 按钮, 输入信息。

项目	功能
1.Service contact tel No.	输入维修服务的联系电话。
2.Outdoor model name	输入 / 重设室外机的型号名称。
3.Outdoor serial No.	输入 / 重设室外机的序列号。
4.Indoor model name	输入 / 重设室内机的型号名称。
5.Indoor unit serial No.	输入 / 重设室内机的序列号。

## 输入维修服务的联系电话

Register service info.	
1.Service contact tel No.	
2.Outdoor model name	
3.Outdoor serial No.	
4.Indoor model name	
5.Indoor unit serial No.	
Return	Set
	Set

Service contact tel No.	
Input telephone number	
- - - - -	
Return	Fix
←	→

- 1 按 [ ^ ^ ] / [ v v ] 按钮, 选择 “1. Service contact tel No.”, 然后按 “Set” [ F2 F2 ] 按钮。
- 2 按 “←” [ F1 F1 ] / “→” [ F2 F2 ] 按钮, 移动光标来选择字符 (选中的字符将会高亮显示), 然后按 [ ^ ^ ] / [ v v ] 按钮输入联系电话。
- 3 按 [ Fix ] 按钮。

## 输入型号名称和序列号

手动输入轻型商用室外机的型号名称和序列号。轻型商用室内机，VRF 室内机（不含大容量出风型和风管型）和 VRF 室外机的信息数据将会自动载入。将电路板更换为维修电路板后，请手动输入型号名称和序列号（除非在更换电路板之前已手动输入信息）。

产品	型号名称和序列号的显示
轻型商用室内机	室内机的信息数据将会自动载入并显示。
VRF 室内机	室内机的信息数据将会自动载入并显示。 手动输入大容量出风型和风管型室内机的信息。
VRF 室外机	室外机的信息数据将会自动载入并显示。
轻型商用室外机	在遥控器上手动输入信息。
维修电路板	在遥控器上手动输入信息。

### < 标准流程图 >

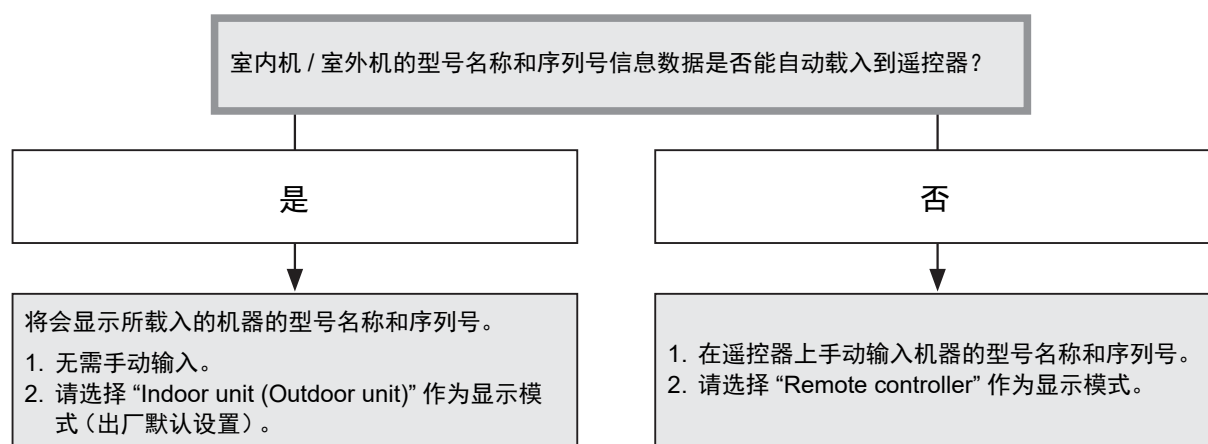

## 手动输入型号名称和序列号

Register service info.	
1. Service contact tel No.	
<b>2. Outdoor model name</b>	
3. Outdoor serial No.	
4. Indoor model name	
5. Indoor unit serial No.	
Return	Set

Outdoor model name	
<b>1. Manual model name input</b>	
2. Model name selection	
Outdoor model name	
Return	Fix
	Set

**1** 在“Register service info”画面上按[**▲** **▲**]/[**▼** **▼**]按钮，选择“2. Outdoor model name”，然后按“**Set**” [**F2** **F2**]按钮。

→选择“3. Outdoor serial No.”，输入室外机的序列号。

→选择“4. Indoor model name”，输入室内机的型号名称。

→选择“5. Indoor unit serial No.”，输入室内机的序列号。

**2** 在“Outdoor model name”画面上按[**▲** **▲**]/[**▼** **▼**]按钮，选择“1. Manual model name input”，然后按“**Set**” [**F2** **F2**]按钮。

→选择“3. Outdoor serial No.”中的“1. Manual serial No. input”，输入室外机的序列号。

→选择“4. Indoor unit model name”中的“1. Manual model name input”，输入室内机的型号名称。

→选择“5. Indoor unit serial No.”中的“1. Manual serial No. input”，输入室内机的序列号。

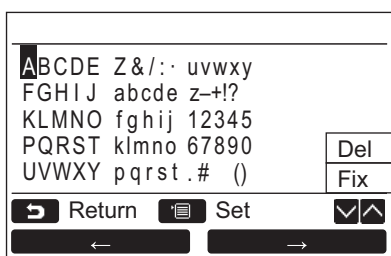

## 选择型号名称和序列号

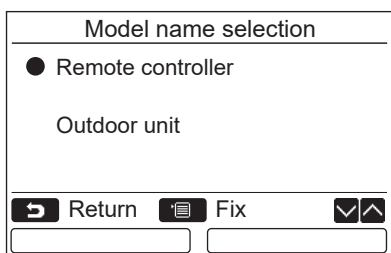
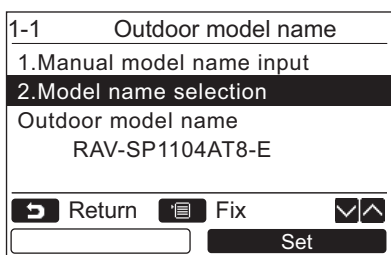

- 3 输入室外机的型号名称。**  
→关于室外机型号名称的输入方法，请参阅第 13 页。
- 4 选择“Remote controller”作为型号名称或序列号的显示模式后，将会显示手动输入的型号名称或序列号。（请参阅第 13 页。）**

- 1 在“Outdoor model name”画面上按 [ ^ ^ ] / [ v v ] 按钮，选择“2. Model name selection”，然后按 “Set” [ F2 F2 ] 按钮。**  
→想要选择室外机的序列号，请选择“3. Outdoor serial No.”中的“2. Serial No. selection”。  
→想要选择室内机的型号名称，请选择“4. Indoor unit model name”中的“2. Model name selection”。  
→想要选择室内机的序列号，请选择“5. Indoor unit serial No.”中的“2. Serial No. selection”。

- 2 按 [ ^ ^ ] / [ v v ] 按钮，选择“Remote controller”或“Outdoor unit”。**  
→选择“Outdoor unit”或“Indoor unit”后，将会显示从室外机或室内机接收到的型号名称或序列号。  
→选择“Remote controller”后，将会显示手动输入的型号名称或序列号。  
→出厂默认设置为“Outdoor unit”或“Indoor unit”。
- 3 按 [ Menu ] 按钮。**  
→屏幕显示将返回“Outdoor model name”画面。

### 查看型号名称或序列号

将会显示 Outdoor (Indoor) model name 或 Outdoor (Indoor) unit serial No. 画面上所显示的型号名称或序列号。

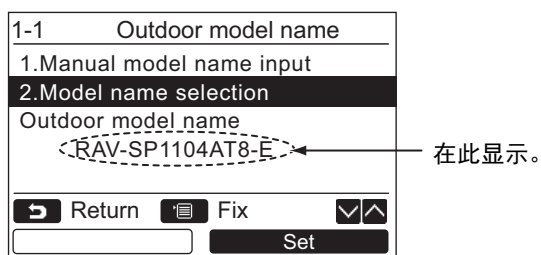

## 3. 警报历史

列出最近 10 次的警报历史：内容包括检查代码、发出警报的日期和发出警报的机器。

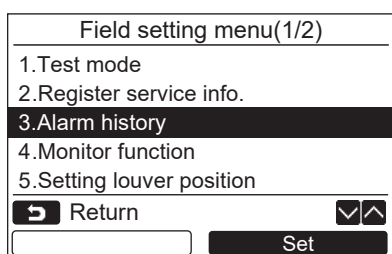

- 1 在“Field setting menu”画面上按 [ ^ ^ ] / [ v v ] 按钮，选择“3. Alarm history”，然后按 “Set” [ F2 F2 ] 按钮。

列出最近 10 次的警报历史。

\* 最老的数据将会被删除，以便记录新的数据。

→ 反复出现同一检查代码时，将会显示最早出现的检查代码的日期和时间。

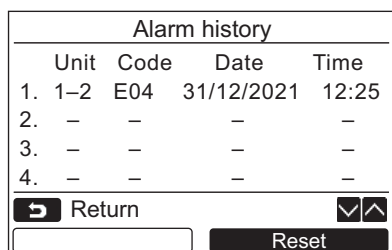

### 删除警报历史

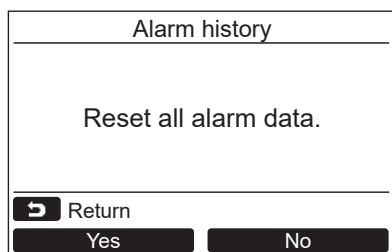

- 1 显示警报历史时，按 “Reset” [ F2 F2 ] 按钮。
- 2 确认画面显示后，按 “Yes” [ F1 F1 ] 按钮。  
→ 使用双遥控器系统时，请删除各遥控器中的警报历史。

## 4. 监控功能

可监控室内机、室外机或遥控器的传感器温度或运行状态。

Monitor function	
Code	Data
00	0024
<input type="button" value="Return"/> <input type="button" value="Set"/>	

- 1 在“Field setting menu”画面上按 [ ] / [ ] 按钮，选择“4. Monitor function”，然后按 “ Set” [F2] 按钮。  
→按 [ ] / [ ] 按钮，选择想要检查数据的代码。。
- 2 关于检查代码和数据，请参阅室内机或室外机随附的安装手册或维修手册。
- 3 按 [ 取消 ] 按钮，返回“Field setting menu”画面。

## 5. 设定导流板位置

可更改导流板指示设定。

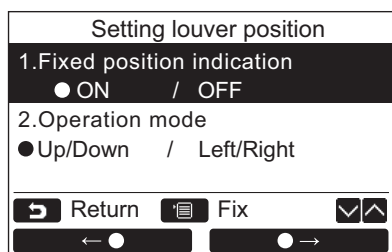

**1** 按 [ ] / [ ] 按钮，选择“5. Setting louver position”，然后按“ Set” [ F2 ] 按钮。

→对于不可设置风向的型号，“Impossible”将会显示。

→所选项目将会标记 ●。

**2** 在“Field position indication”画面上按 [ ] / [ ] 按钮，选择一个项目。

可设定高亮显示的项目。

→按“ ●” [ F1 ] / “ ●” [ F2 ] 按钮移动 ，以配置设定。

**3** 设定好各项目后，按“菜单” [ 菜单 ] 按钮，确认对设定所做的更改。

在 [Fixed position indicator] 中更改导流板摆动被取消后导流板位置的指示。

→选择“ON”后，若取消导流板摆动，导流板将会停止摆动，其指示将如右图所示。  
(出厂默认设置)



→选择“OFF”后，若取消导流板摆动，导流板的停止位置和指示将如右图所示。



在 [Operation mode] 中更改导流板运行方向的指示。

→选择“Up/Down”后，导流板运行方向的指示将如右图所示。  
(出厂默认设置)



→选择“Left/Right”后，导流板运行方向的指示将如右图所示。  
此设定适用于导流板可左右摆动的型号。



## 6. 设定定时器运行模式

在日程定时器设定中设置运行模式。

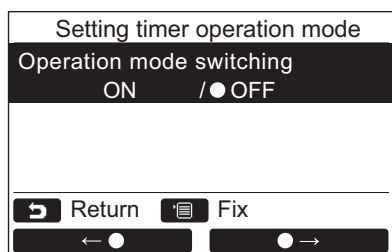

**1** 按 [ ] / [ ] 按钮，选择“6. Setting timer operation mode”，然后按 “ Set” [F2 F2] 按钮。

→按 “ ●” [F1 F1] / “ ●” [F2 F2] 按钮移动 ●，以配置设定。所选项目将会标记 ●。

**2** 按“菜单”按钮，确认所做的更改，然后屏幕显示将返回“Field setting menu”画面。

按“取消”按钮，屏幕显示将直接返回“Field setting menu”画面，而不会确认所做的更改。

## 7. 详细数据设定

进行空调的高级设定。

请在室内机停止后进行设定。(请在设定前关闭空调机。)

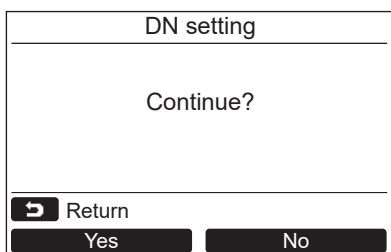
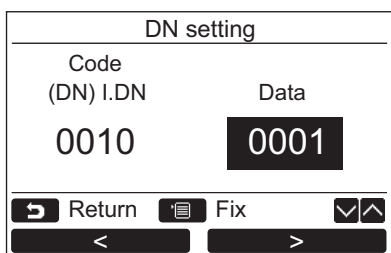
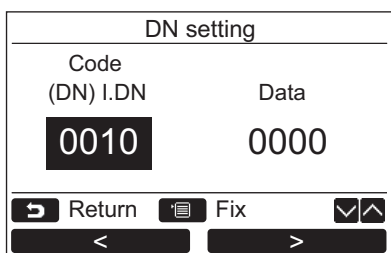
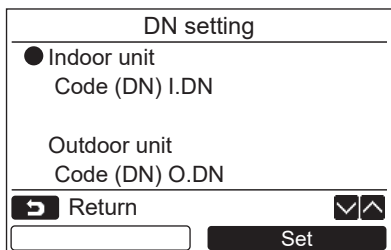

**1** 在“Field setting menu”画面上按 [ ^ ^ ] / [ v v ] 按钮, 选择“7. DN setting”, 然后按 “Set” [ F2 F2 ] 按钮。

→按 [ ^ ^ ] / [ v v ] 按钮, 选择室内机和室外机, 然后按 “Set” [ F2 F2 ] 按钮。

→室内机的风扇和导流板将会运行。使用群组控制时, 所选室内机的风扇和导流板将会运行。

→按 “<” [ F1 F1 ] 按钮, 移动光标来选择“Code(DN)”, 然后按 [ ^ ^ ] / [ v v ] 按钮, 设定“Code(DN)”。

→按 “>” [ F2 F2 ] 按钮, 移动光标来选择“Data”, 然后按 [ ^ ^ ] / [ v v ] 按钮, 设定“Data”。

**2** 关于 Code(DN) 和数据, 请参阅室内机随附的安装手册或维修手册。

**3** 按 [ 菜单 ] 按钮, 设定其他的 Code(DN) 和数据。“Continue?” 将会显示在画面上, 然后按 “Yes” [ F1 F1 ] 按钮。

**4** 按 “No” [ F2 F2 ] 按钮, 完成设定操作。“Setting” 将会在画面上显示片刻, 然后屏幕显示将返回“Field setting menu”画面。

→使用群组控制时, 按 “No” [ F2 F2 ] 按钮, 显示机器选择画面。在机器选择画面上按 [ 取消 ] 按钮, 完成设定操作。“设定中” 将会在画面上显示片刻, 然后屏幕显示将返回“Field setting menu”画面。

### 注

- 以下更改是需要由安装和维修人员所进行的设定。如果设定不当, 可能会发生故障, 如产品无法进行操作等。
- 不支持以下功能的室内机, 不可进行 DN 代码的设定。
- 不支持以下功能的遥控器, 请勿执行主机 / 副机连接。
- 与不支持以下功能的空调控制系统连接后的运行情况, 请参阅用户手册中的“更改温度”。

DN	项目	说明	出厂默认设置
77	双设定点设置	0000: 常规自动模式 0002: 双设定点自动模式	0000



## 8. 复位耗电量数据

可将遥控器中保存的耗电量数据复位。

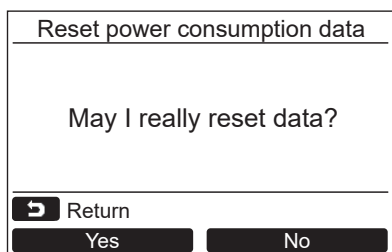

**1** 在“Field setting menu”画面上按 [ ] / [ ] 按钮，选择“8. Reset power consumption data”，然后按“ Set” [ F2 ] 按钮。

**2** 想要复位耗电量数据，请按“ Yes” [ F1 ] 按钮。

→数据已复位，屏幕显示将返回“Initial setting”画面。

## 9. 通知代码历史

列出最近 10 次的通知代码历史：内容包括检查代码、通知代码出现的日期和出现通知代码的机器。

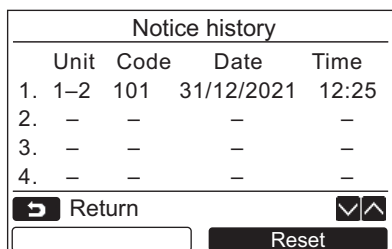
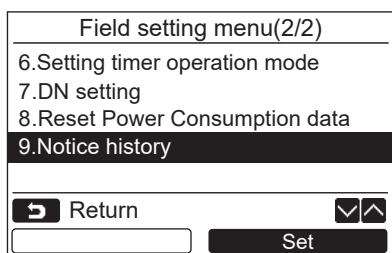

**1** 在“Field setting menu”画面上按 [ ] / [ ] 按钮，选择“9. Notice history”，然后按“ Set” [ F2 ] 按钮。

列出最近 10 次的通知代码历史。

\* 最老的数据将会被删除，以便记录新的数据。

→反复出现同一通知代码时，将会显示最早出现的通知代码的日期和时间。

### 删除通知代码历史

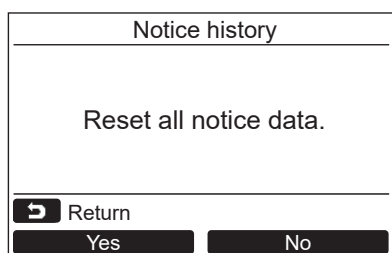

**1** 显示通知代码历史时，按“ Reset” [ F2 ] 按钮。

**2** 确认画面显示后，按“ Yes” [ F1 ] 按钮。

→使用双遥控器系统时，请删除各遥控器中的通知代码历史。

# **Carrier Japan Corporation**

336 TADEHARA, FUJI-SHI, SHIZUOKA-KEN 416-8521 JAPAN

DEB9109126-1