

Nome do modelo:

RBC-AMTU31-E

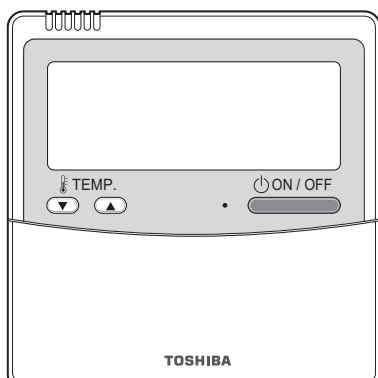



- Leia este manual antes de utilizar o telecomando RBC-AMTU31-E.
- Consulte o Manual de Proprietário fornecido com a unidade interior para quaisquer outras instruções que não sejam as operações do telecomando.

Índice

1	Precauções de Segurança	2
2	Nomes das peças e funções do telecomando	4
	Secção do visor	4
	Secção de funcionamento	6
3	Funcionamento básico	8
	Preparação	8
	Operações	8
	Alteração da velocidade da ventoinha	8
	Alteração da temperatura definida	9
	Funcionamento de poupança de energia	9
4	Funcionamento do temporizador	10
	Definir o temporizador	10
	Cancelar o temporizador	10
5	Direção do defletor	11
	Tipo cassete de 4 vias, apenas tipo cassete de 4 vias compacta	12
6	Controlo de aplicação	17
	Modo de poupança de energia	17
	Realizar definições do modo de poupança de energia	17
	Funcionamento a 8 °C	18
7	Definição de endereço	19
	Procedimento manual de configuração do endereço	19
	Repor o endereço	20
	Para reconhecer a posição da unidade interior correspondente através do número da unidade interior “UNIT No.”	21
8	Definição DN	22
	Definir códigos DN de unidade interior (I.DN)	22
	Definir códigos DN de unidade exterior (O.DN)	23
9	Teste de funcionamento	24
	Executar um teste de funcionamento	24
10	Função de monitorização de assistência técnica	25
11	Localização e resolução de problemas	26
	Confirmação e verificação	26
	Confirmação do código de verificação	26
12	Manutenção	27

1 Precauções de Segurança

- Leia atentamente as “Precauções de Segurança” antes de utilizar o produto.
- As precauções descritas abaixo incluem itens importantes relativos à segurança. Respeite-os escrupulosamente.
Compreenda os seguintes detalhes (indicações e símbolos) antes de ler o texto principal e siga as instruções.
- Guarde este Manual num local acessível para futuras consultas.

Indicação	Significado das indicações
 AVISO	O texto que aparece nestas indicações indica que a não observação das instruções na advertência poderia provocar sérias lesões físicas (*1) ou a morte se o produto for manipulado inadequadamente.
 ATENÇÃO	O texto disposto desta forma indica que se não respeitar as indicações da precaução podem surgir ferimentos corporais pequenos (*2) ou danos materiais (*3), se o produto for manuseado de forma incorrecta.

*1: Sérias lesões físicas indicam a perda da visão, ferimentos corporais, queimaduras, choque eléctrico, fractura, intoxicação e outras lesões que deixam efeitos secundários e requerem a hospitalização ou tratamento ambulatorio prolongado.

*2: Lesões físicas indicam ferimentos corporais, queimaduras, choque eléctrico e outras lesões que não requerem hospitalização ou tratamento ambulatorio prolongado.

*3: Danos à propriedade indicam danos causados a prédios, objectos de uso doméstico e bens móveis, gado e animais domésticos.

AVISO

Instalação

- **Não tente instalar o aparelho de ar condicionado.**

Solicite ao seu revendedor ou a uma empresa especializada para instalar o aparelho de ar condicionado. Pode sofrer choques eléctricos e/ou pode ocorrer um incêndio se tentar instalar o aparelho de ar condicionado por si mesmo e a instalação terminar imperfeita.

- **Utilize somente com os aparelhos de ar condicionado autorizados.**

Certifique-se de utilizar somente os aparelhos de ar condicionado autorizados e designados pelo fabricante.

Da mesma forma, solicite a uma empresa especializada para instalar os produtos. Pode sofrer choques eléctricos e/ou pode ocorrer um incêndio se tentar instalar os produtos por si mesmo e a instalação terminar imperfeita.

Funcionamento

- **Não prima os botões com as mãos molhadas.**

Deixar de observar esta advertência pode resultar em choques eléctricos e/ou problemas.

- **Não deixe a unidade de controlo seja molhada.**

Tome as medidas para evitar que a unidade de controlo seja molhada. Deixar de observar esta advertência pode resultar em choques eléctricos, incêndio e/ou problemas.

- **Se ocorrer um problema (como cheiro de queimado), pare a operação e desligue o interruptor de alimentação principal.**

Deixar o aparelho a funcionar sem solucionar o problema pode provocar choques eléctricos, incêndio e/ou outros problemas. Consulte o seu revendedor.

Mudança

- **Não tente realizar nenhuma reparação por si mesmo.**

Não tente, em nenhuma circunstância, realizar qualquer reparação por si mesmo.

Consulte o seu revendedor ou uma empresa especializada. Pode sofrer choques eléctricos e/ou pode ocorrer um incêndio se tentar realizar uma reparação por si mesmo e a reparação terminar imperfeita.

- **Consulte o seu revendedor quando tiver que relocar ou reinstalar a unidade de controlo.**

 **ATENÇÃO**

Instalação

- **Não instale o controlador remoto onde haja níveis altos de humidade, oleosidade ou vibração.**
Deixar de observar esta precaução pode provocar problemas.
- **Não instale o controlador remoto sob a luz directa do sol ou perto de uma fonte de calor.**
Deixar de observar esta precaução pode provocar um mau funcionamento.
- **Não instale o controlador remoto onde haja fontes de ruído electromagnético.**
Deixar de observar esta precaução pode causar uma operação não pretendida.
- **Não use este dispositivo em locais onde possam estar crianças presentes.**

Funcionamento

- **Não derrube o produto nem o sujeite a impactos fortes.**
Deixar de observar esta precaução pode provocar um mau funcionamento.
-

2 Nomes das peças e funções do telecomando

Este telecomando pode controlar até 16 unidades interiores.

■ Secção do visor

Todos os indicadores são apresentados como no visor de exemplo abaixo. Na realidade, apenas as opções seleccionadas são apresentadas.

- **SETTING** pisca no visor do telecomando na primeira vez que o interruptor de alimentação é ligado.
- As definições iniciais são feitas enquanto **SETTING** está a piscar. Comece a utilizar o telecomando depois de **SETTING** desaparecer.

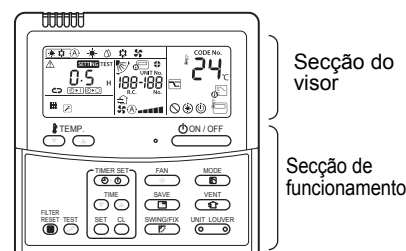

NOTA

O visor LCD pode ficar temporariamente desfocado devido à eletricidade estática.

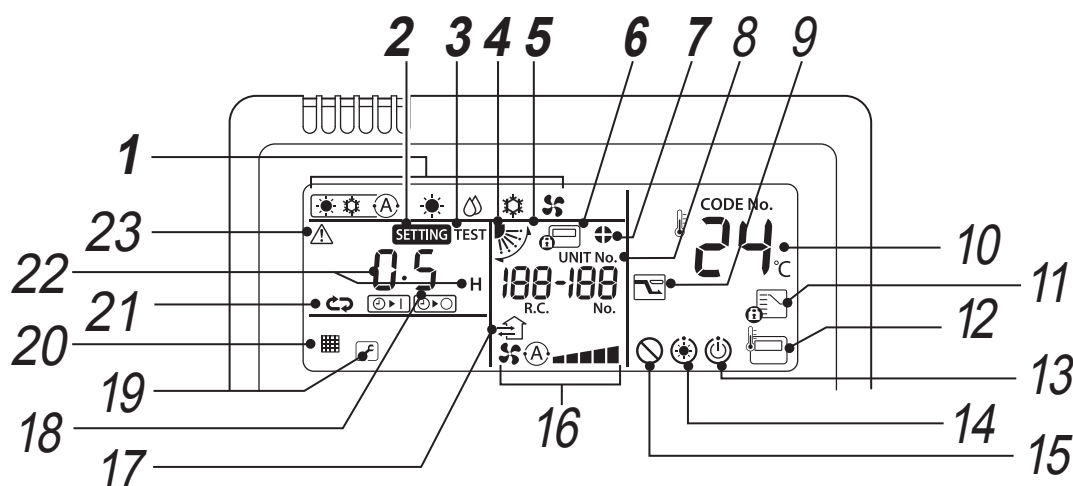

1 **Indicador do modo de funcionamento**
Indica o modo de funcionamento seleccionado.

2 **Indicador SETTING**
Aparece durante a definição do temporizador ou outras funções.

3 **Indicador de funcionamento TEST**
Aparece durante o teste de funcionamento.

4 **Exibição da posição do defletor**
Indica a posição do defletor.

5 **Indicador de oscilação**
Aparece durante o movimento para cima/para baixo do defletor.

6 **Indicador de controlo central**
Aparece quando o ar condicionado é controlado centralmente e utilizado com os dispositivos de controlo centrais tais como o telecomando central. Se a utilização do telecomando estiver proibida pelo controlo central, pisca quando o botão ON/OFF (LIGAR/DESLIGAR), MODE (MODO) ou TEMP. (TEMPERATURA) é premido no telecomando, e os botões não funcionam. (As definições que podem ser configuradas no telecomando diferem dependendo do modo do controlo central. Para mais detalhes, consulte o Manual do Proprietário do telecomando central.)

7 **Indicador de bloqueio do defletor**
Aparece quando um defletor está bloqueado.

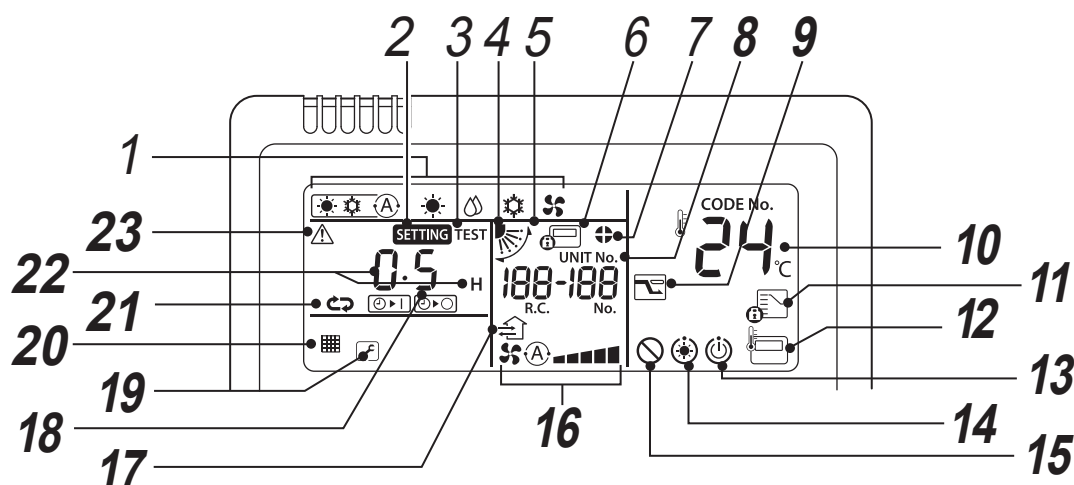

8 Exibição UNIT No.

Apresenta o número da unidade interior selecionada. Também apresenta o código de verificação das unidades interiores e exteriores.

9 Exibição do modo de poupança de energia

Limita a velocidade do compressor (capacidade) para poupar energia.

10 Indicador da temperatura definida

A temperatura definida selecionada é exibida.

11 Indicador controlado por modo de funcionamento

Aparece quando o botão MODE (MODO) é premido enquanto o modo de funcionamento está fixado para arrefecimento ou aquecimento pelo administrador do aparelho de ar condicionado.

12 Indicador do sensor do telecomando

Aparece quando o sensor do telecomando é utilizado.

13 Visor de funcionamento preparado

Este visor aparece em alguns tipos de unidade.

14 Indicador de pré-aquecimento

Aparece quando o modo de aquecimento é ativado ou o ciclo de descongelamento é iniciado. Enquanto esta indicação está apresentada, a ventoinha interna para ou funciona no modo de ventoinha.

15 Indicador de função inexistente

Aparece quando a função solicitada não está disponível nesse tipo de unidade.

16 Indicador de velocidade da ventoinha

Indica a velocidade selecionada para a ventoinha.

17 Visor de funcionamento da ventoinha

Este é apresentado durante o funcionamento de uma ventoinha de ventilação disponível comercialmente quando esta está ligada.

18 Exibição do número do defletor (exemplo: [01], [02], [03], [04])

19 Exibição de assistência técnica

Aparece durante o funcionamento do dispositivo de proteção ou quando ocorre um problema.

Ícone do código de aviso

Este ícone aparece no visor quando ocorre um código de aviso.

Para mais detalhes, contacte o seu revendedor (distribuidor).

20 Indicador de filtro

Lembrete para limpar o filtro.

21 Indicador do modo do temporizador

Apresenta o modo do temporizador.

22 Exibição de tempo

Indica o tempo relativo ao temporizador. (Indica um código de verificação quando ocorre uma anomalia)

23 Indicador de verificação

Aparece quando o dispositivo de proteção é ativado ou quando ocorre uma anomalia.

■ Secção de funcionamento

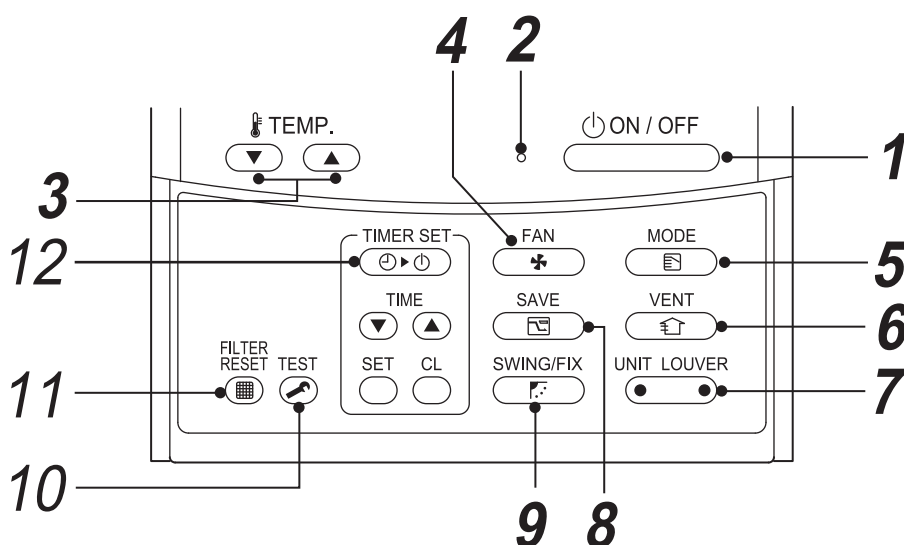

Depois de configurar as definições, tudo o que precisa de fazer a partir daí é premir o botão .





- 1** Botão 

Liga a unidade ao ser premido, e desliga ao ser premido de novo.
- 2** Luz de funcionamento



Acende-se durante o funcionamento.
Pisca quando ocorre uma anomalia ou quando o dispositivo de proteção é ativado.
- 3** Botão 

Ajusta a temperatura definida.
Selecione o ponto de definição pretendido premindo .
- 4** Botão  (botão de seleção da velocidade da ventoinha)

Seleciona a velocidade pretendida da ventoinha.
- 5** Botão  (botão de seleção do modo de funcionamento)

Seleciona o modo de funcionamento.
- 6** Botão 

Utilize quando conectar um ventilador (disponível comercialmente). Prima o botão para ligar/desligar o ventilador. Ligar/desligar o aparelho de ar condicionado também liga/desliga o ventilador.

* Não há nenhum ventilador conectado se “” aparecer no visor do telecomando após premir o botão .
- 7** Botão  (botão de seleção de unidade/defletor)

Seleciona um número de unidade (esquerda) e um número de defletor (direita).

Botão UNIT:
Se duas ou mais unidades interiores são controladas por um telecomando, utilize este botão para selecionar uma unidade para ajustar a sua direção de sopro do ar.

Botão LOUVER:
Seleciona um defletor para controlar ao ajustar a definição de bloqueio de defletor ou definição de direção do vento separadamente para cada defletor.
- 8** Botão  (operação de poupança de energia)

Utilize para iniciar o modo de poupança de energia.
- 9** Botão 

Utilize para selecionar a oscilação automática ou a posição fixa do defletor.

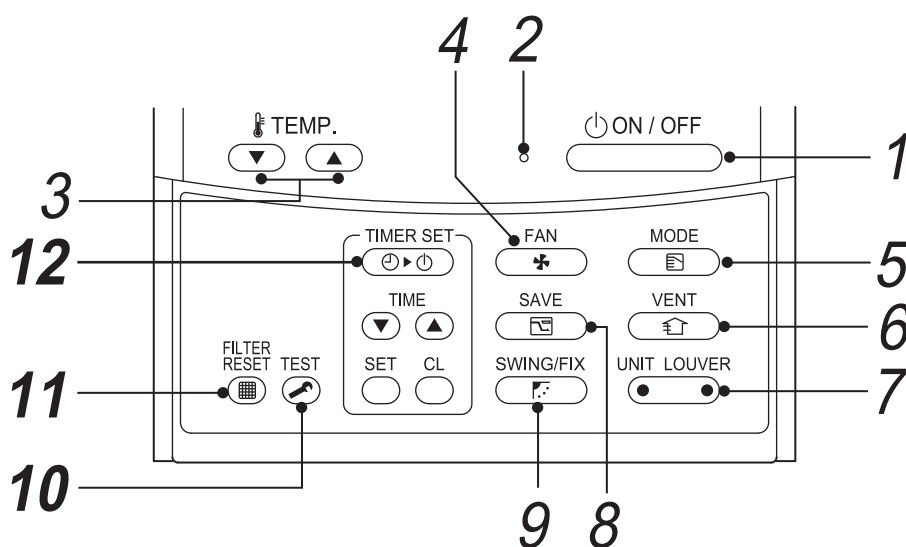

10 Botão (botão TESTE)

Utilize apenas para assistência técnica.
(Durante o funcionamento normal, não utilize este botão.)

11 Botão (botão de restabelecimento do filtro)

Restabelece a indicação “ FILTRO” após a limpeza.

12 Botão (botão de definição do temporizador)

Utilize para configurar o temporizador.

OPÇÃO:

Sensor do telecomando

Normalmente, o sensor da temperatura da unidade interior deteta a temperatura. A temperatura ao redor do telecomando também pode ser detetada. Para mais detalhes, contacte o seu revendedor.

* Evite utilizar esta função quando o controlo de grupo é usado, pois pode ocorrer irregularidade da temperatura ambiente. (O controlo termostático de unidades interiores individuais não é possível.)

3 Funcionamento básico

Quando utilizar o aparelho de ar condicionado pela primeira vez ou quando alterar as definições, siga os passos abaixo.

Da próxima vez, premir o botão  iniciará o funcionamento do aparelho de ar condicionado com as definições escolhidas.

■ Preparação

Ligue a alimentação

- Quando a alimentação é ligada, a linha de separação aparece e **SETTING** pisca no visor do telecomando.
- * O telecomando não funcionará durante aproximadamente 3 minutos após ser ligado. Isto não constitui uma avaria.

REQUISITOS

- Mantenha a alimentação ligada durante a utilização.
- Quando utilizar o aparelho de ar condicionado de novo após um longo período de inatividade, ligue o interruptor de alimentação pelo menos 12 horas antes de iniciar o funcionamento.

■ Operações

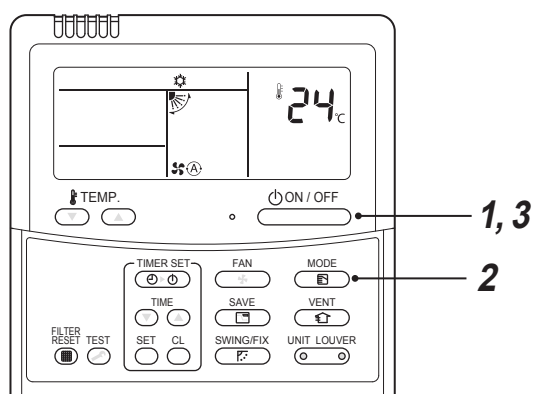

1 Prima o botão .

A luz de funcionamento acende-se.

2 Prima o botão para seleccionar um modo de funcionamento.

Cada vez que prime o botão, o modo de funcionamento e o seu ícone mudam na seguinte ordem:

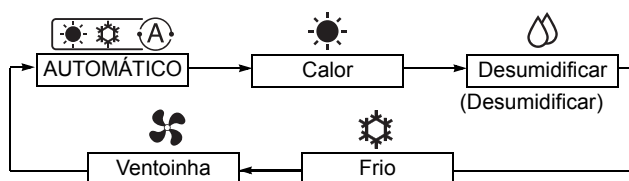

Dependendo do tipo de unidade ligada, os modos de funcionamento que não podem ser definidos não serão apresentados.

3 Prima o botão para interromper o funcionamento.

A luz de funcionamento apaga-se.

■ Alteração da velocidade da ventoinha

1 Prima o botão para seleccionar uma velocidade da ventoinha.

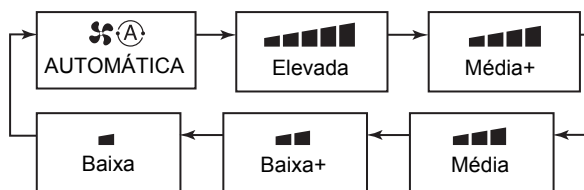

- De cada vez que prime o botão, a velocidade da ventoinha e a sua indicação mudam na seguinte ordem:
(“ Automático” não pode ser seleccionado no modo VENTOINHA.)
- * As velocidades da ventoinha disponíveis variam dependendo da unidade interior conectada.



- O sensor de temperatura deteta a temperatura do ar de retorno na unidade interior, o que pode diferir ligeiramente da temperatura real do ambiente dependendo das condições de instalação. A temperatura definida é o objetivo da temperatura ambiente.

■ Alteração da temperatura definida

1 Prima os botões .

Prima  para aumentar a temperatura e  para diminuir a temperatura. (A temperatura definida não pode ser alterada no modo de ventoinha.)

NOTA

Durante o arrefecimento

O funcionamento começa em aproximadamente 1 minuto.

Durante o arrefecimento/aquecimento automático

O funcionamento muda automaticamente para aquecimento ou arrefecimento com base na diferença entre a temperatura definida e a temperatura ambiente.

Durante o aquecimento

- O aparelho de ar condicionado pode continuar a funcionar no modo de ventoinha durante aproximadamente 30 segundos após a paragem do aquecimento.
- O ar aquecido começa a sair depois de um pré-aquecimento 3 a 5 minutos com a ventoinha interna mantida desligada. (O indicador de pré-aquecimento  aparece no telecomando.)

■ Funcionamento de poupança de energia

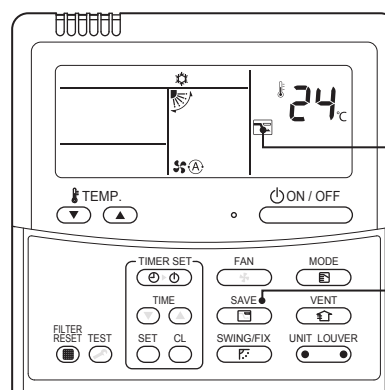

Exibido durante a operação de poupança de energia.

Botão de guardar

1 Prima o botão durante o funcionamento.

- A operação de poupança de energia está ativada.
-  aparece.

2 Prima o botão para desativar a operação de poupança de energia.

-  desaparece.

NOTA

- A capacidade do aparelho de ar condicionado é diminuída durante a operação de poupança de energia. O ambiente pode não arrefecer/aquecer suficientemente.
- A operação de poupança de energia não será desativada ao parar o funcionamento, alterar o modo de funcionamento ou desligar o interruptor de alimentação.

4 Funcionamento do temporizador

Selecione um tipo de temporizador entre os seguintes três tipos: (Máx. 168 horas)

Temporizador de desligar : Interrompe o funcionamento após o período especificado.

Temporizador de desligar repetido : Interrompe o funcionamento após o período especificado cada vez que utiliza o ar condicionado.

Temporizador de ligar : Inicia o funcionamento após o período especificado.

■ Definir o temporizador

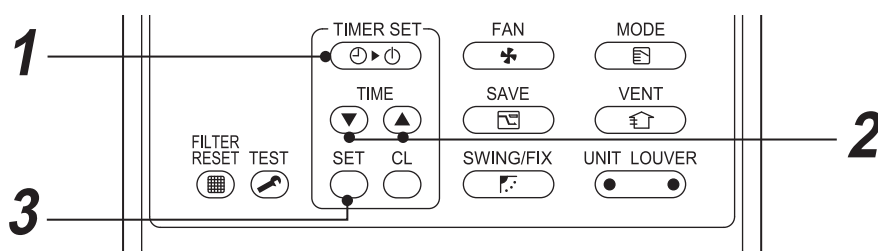

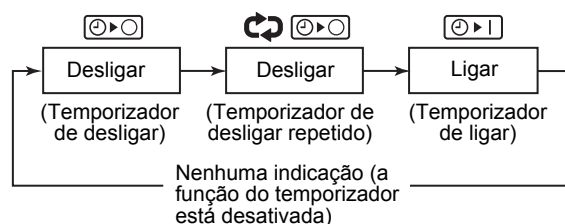

1 Prima o botão .

Cada vez que prime o botão, o modo e indicação do temporizador mudam na seguinte ordem:



- **SETTING** e o indicador do tempo piscam.

2 Prima os botões para definir o período de tempo até que o temporizador acione.

- A definição do tempo aumenta em incrementos de 0,5 horas (30 minutos) cada vez que o botão  é premido. A definição aumenta em incrementos de 1 hora se passar de 1 dia (24 horas). O máximo é 7 dias (168 horas). No telecomando, as definições entre 0,5 horas e 23,5 horas (*1) são apresentadas como são. Se passar de 24 horas (*2), os dias e horas aparecem.
- A definição do tempo diminui em decrementos de 0,5 horas (30 minutos) (0,5 horas a 23,5 horas) ou em decrementos de 1 hora (24 horas a 168 horas) cada vez que o botão  é premido.

Exemplo de exibição do telecomando

- 23,5 horas (*1)





- 34 horas (*2)

1d indica 1 dia (24 horas).

10h indica 10 horas. (Total: 34 horas)



3 Prima o botão .



- **SETTING** desaparece, a indicação do tempo aparece, e a exibição  ou  pisca. (Se utilizar o temporizador de ligar, todas as outras indicações, com exceção do tempo e , desaparecem.)

■ Cancelar o temporizador

1 Prima o botão .

O indicador do temporizador desaparece.

NOTA

- Quando utilizar o temporizador de desligar repetido, premir o botão  após a paragem pelo temporizador inicia o funcionamento novamente e o temporizador parará o funcionamento de novo após o período especificado.
- Quando utilizar o temporizador de desligar, a indicação do temporizador desaparece temporariamente durante aproximadamente 5 segundos através da pressão do botão . Isso ocorre devido ao processamento no telecomando, e não indica uma avaria.

5 Direção do defletor

Apenas os tipos de unidade com função de ajuste da direção do vento podem ser controlados.

Para as precauções relativas à utilização do aparelho de ar condicionado, consulte o manual do utilizador do aparelho de ar condicionado.

◆ Para definir a direção do defletor

1 Prima o botão durante o funcionamento.

A direção do defletor muda cada vez que premir o botão.

▼ Para aquecimento

Aponte o defletor para baixo. Se não apontar para baixo, o ar quente pode não alcançar o soalho.



▼ Para arrefecimento

Aponte o defletor horizontalmente. Se apontar para baixo, pode formar-se condensação na porta de descarga do ar, e gotículas de água podem cair.



▼ Para ventoinha

Selecione uma direção do vento.

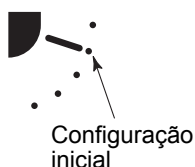

◆ Para iniciar a oscilação

1 Prima o botão repetidamente para definir a direção do defletor para a posição mais baixa e, em seguida, prima de novo.



O indicador OSCILAÇÃO  aparece e o defletor começa a oscilar.

▼ Em todas as operações



◆ Para parar a oscilação

1 Prima o botão na posição desejada enquanto o defletor estiver a oscilar.

- Prima o botão  repetidamente para mudar a posição do defletor de novo.
- * No entanto, mesmo que o botão  seja premido enquanto o defletor estiver a oscilar, uma das seguintes indicações pode aparecer algumas vezes e o defletor pode não ser definido na sua posição mais alta.

▼ Indicações quando a oscilação está parada





Neste caso, prima o botão  de novo após 2 segundos.

- * Na operação FRIO/DESUMIDIFICAR, o defletor não para ao ser direcionado para baixo. Se parar o defletor enquanto o mesmo estiver direcionado para baixo na operação de oscilação, o defletor parará depois de mover para a terceira posição a partir da posição mais alta.

▼ Indicações quando a oscilação está parada



◆ Seleção de unidade

- Quando duas ou mais unidades interiores são controladas por um telecomando, a direção do defletor pode ser definida para cada unidade interior mediante a sua seleção individual.
- Para definir a direção do defletor individualmente, prima o botão  (lado esquerdo do botão) para apresentar o número da unidade interior no grupo de controlo. Em seguida, defina a direção do defletor da unidade interior apresentada.
- Quando nenhum número de unidade interior for apresentado, todas as unidades interiores no grupo de controlo podem ser controladas simultaneamente.
- Cada vez que prime  (lado esquerdo do botão), a indicação muda da seguinte forma:

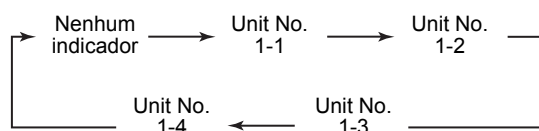

■ Tipo cassete de 4 vias, apenas tipo cassete de 4 vias compacta

◆ Para definir os defletores individualmente

1 Prima o botão (lado esquerdo do botão) durante o funcionamento para selecionar uma unidade.

O número da unidade muda de cada vez que prime o botão.



- * Quando nenhum número de unidade é apresentado, todas as unidades são selecionadas.

2 Prima o botão (lado direito do botão) para selecionar um defletor.

Cada vez que prime o botão, o indicador na esquerda do telecomando muda da seguinte forma:



- * Quando nenhum número de defletor é apresentado, todos os 4 defletores são selecionados.

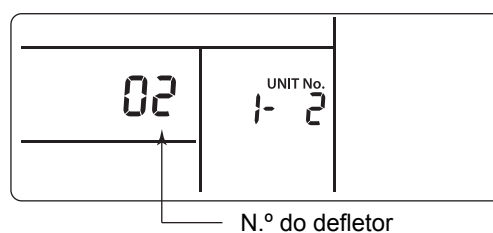

Tipo cassete de 4 vias

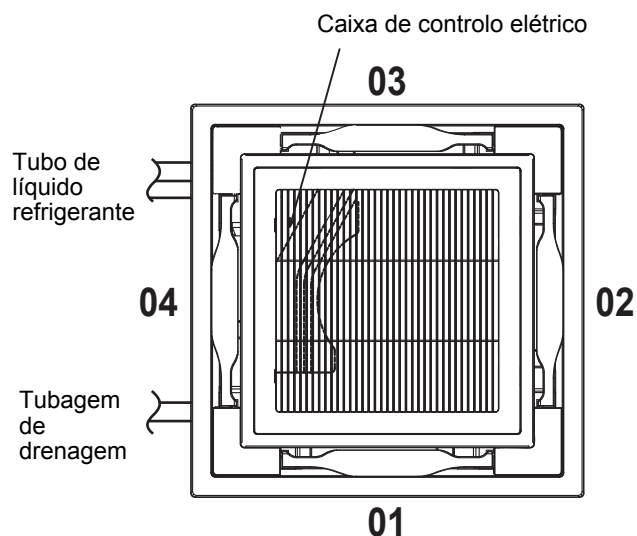

Tipo cassete de 4 vias compacta

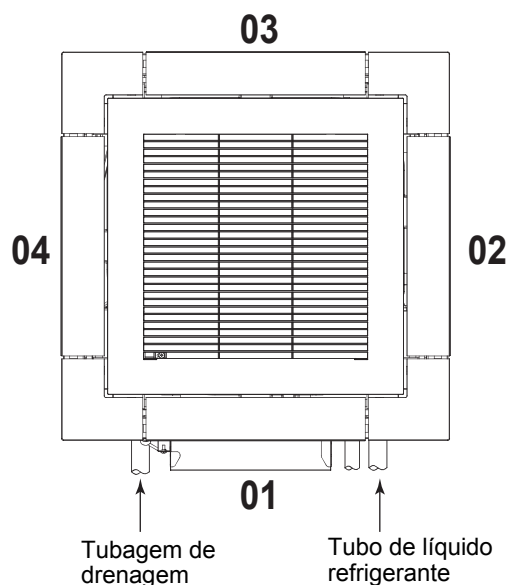

3 Prima o botão  para confirmar a direção do defletor selecionado. Cada vez que prime o botão, a indicação muda da seguinte forma:

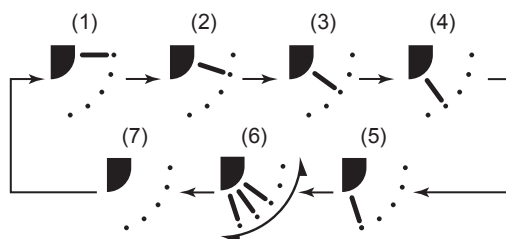

* Durante o arrefecimento ou desumidificação, (4) e (5) não são apresentados.

◆ Definição do padrão de oscilação

1 Mantenha  **FIX** premido durante pelo menos 4 segundos enquanto o funcionamento estiver parado.

SETTING pisca.

2 Prima o botão  (lado esquerdo do botão) para selecionar uma unidade. O número da unidade muda de cada vez que prime o botão.

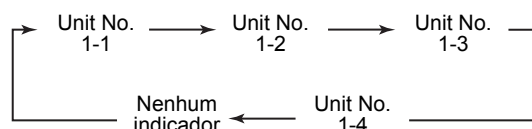

A ventoinha da unidade selecionada começa a funcionar e o defletor começa a oscilar.

3 Prima os botões  para selecionar um tipo de oscilação.

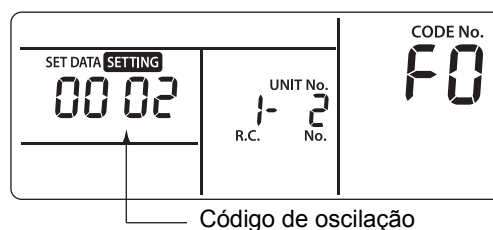

Código de oscilação	Padrão de movimento
0001	Oscilação padrão (predefinição de fábrica)
0002	Oscilação dupla
0003	Oscilação cíclica

REQUISITOS

Não defina [0000].
(O defletor pode estar danificado.)

4 Prima o botão .

5 Prima o botão  para concluir a definição.

▼ Oscilação padrão

Todos os quatro defletores oscilam simultaneamente no mesmo ângulo.

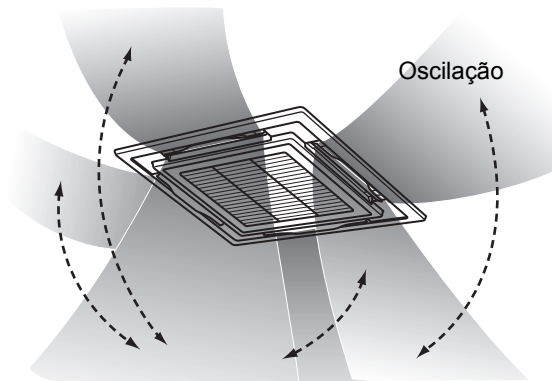

▼ Oscilação dupla

- Os defletores adjacentes apontam alternadamente, horizontalmente e para baixo, para aquecer o ambiente uniformemente.
- O ar soprado para baixo alcança o soalho, e o ar soprado horizontalmente é dispersado para circular o calor.

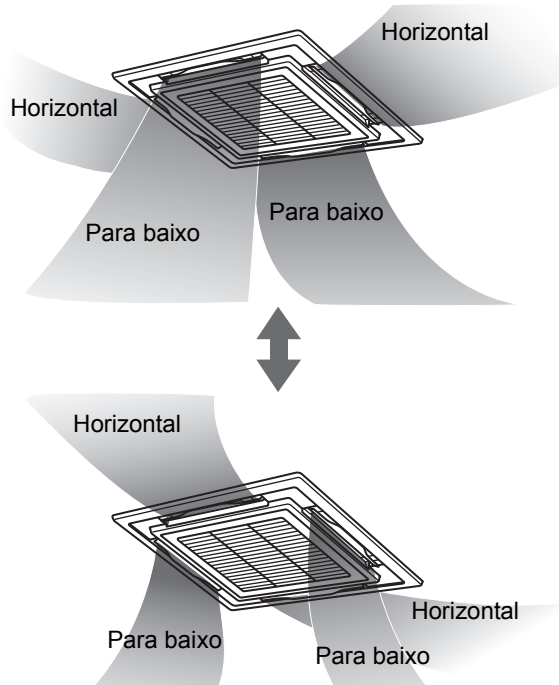

▼ Oscilação cíclica

Todos os quatro defletores oscilam em tempos diferentes, como ondas.

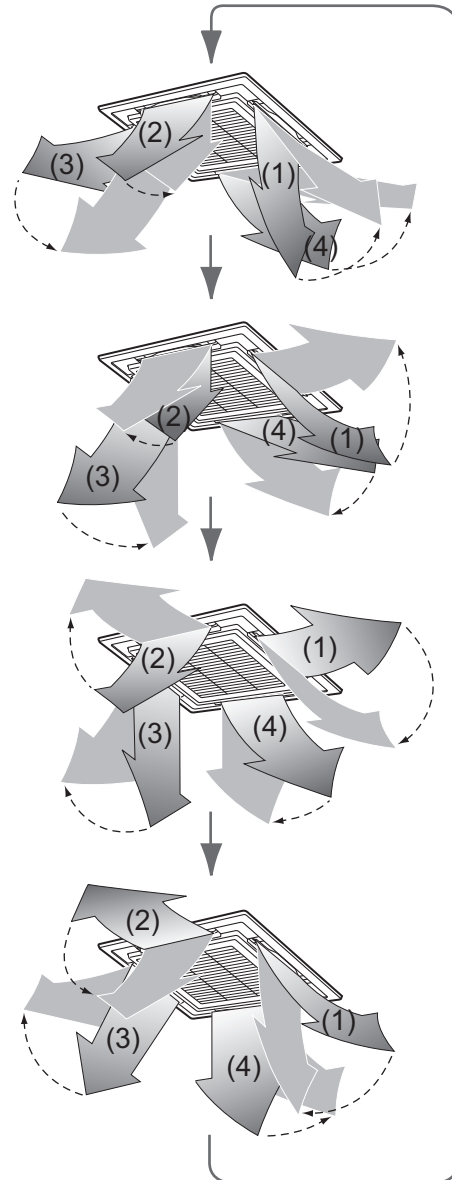

◆ Definição do bloqueio de um defletor

1 Mantenha o botão  premido (lado direito do botão) durante pelo menos 4 segundos enquanto o funcionamento estiver parado.

SETTING pisca.

- Quando nenhum número de unidade é apresentado, todas as unidades são selecionadas.

2 Prima o botão  (lado esquerdo do botão) para selecionar uma unidade.

O número da unidade muda de cada vez que prime o botão.



A ventoinha da unidade selecionada começa a funcionar e o defletor começa a oscilar.

3 Prima os botões  para visualizar o número do defletor para fixar a sua direção.

O defletor selecionado oscila.



4 Prima os botões  para selecionar a direção do defletor que não pretende oscilar.

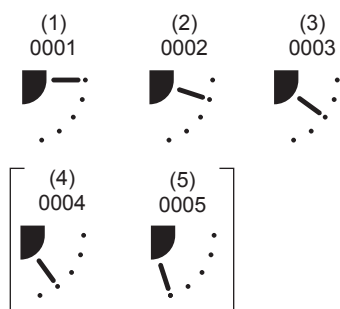

* Se (4) ou (5) for selecionado, a condensação pode ocorrer durante o arrefecimento.

5 Prima o botão  para confirmar a definição.

Ao confirmar a definição, a marca  acende-se. (Para ajustar o bloqueio do defletor de outra unidade, repita a partir do passo 2. Para ajustar o bloqueio do defletor da mesma unidade, repita a partir do passo 3.)

6 Prima o botão  para concluir a definição.

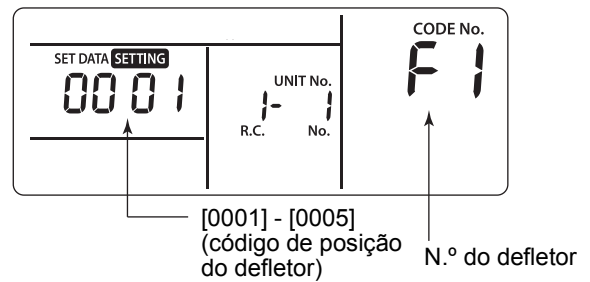

* [F1] aparece na secção "CODE No." do telecomando. Isto indica que está selecionado o defletor [01] mostrado na seguinte figura.

Tipo cassette de 4 vias

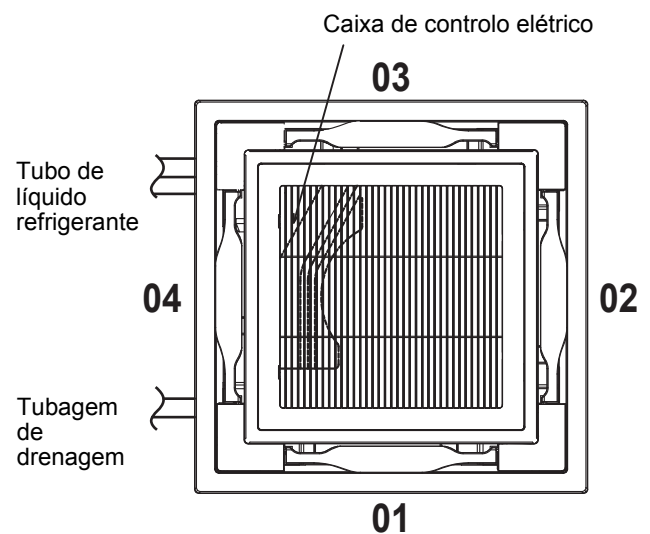

Tipo cassette de 4 vias compacta

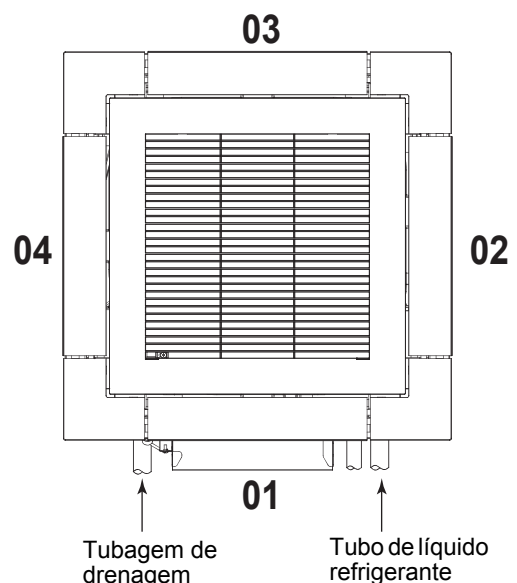

NOTA

Mesmo no modo de bloqueio de defletor, o defletor move-se temporariamente nos seguintes casos:

- Quando o aparelho de ar condicionado é parado
- Quando o aquecimento começa
- Durante o descongelamento
- Quando o termostato é desligado.

◆ Cancelamento do bloqueio de um defletor

Defina [0000] no passo 4 de “Definição do bloqueio de um defletor”.

A marca  desaparece.

- * Os passos 1 a 3, 5 e 6 de “Definição do bloqueio de um defletor” também se aplicam para cancelar o bloqueio.



6 Controlo de aplicação

■ Modo de poupança de energia

O modo de poupança de energia poupa energia pelo facto de limitar a corrente máxima, o que irá afetar a capacidade de aquecimento ou arrefecimento que a unidade consegue gerar.

Prima o botão  durante o funcionamento.

- O aparelho de ar condicionado entra em modo de poupança de energia.
-  aparece no visor.

O modo de poupança de energia estará ativo até ser cancelado.

Para cancelar o modo de poupança de energia, prima novamente o botão .

-  desaparece.

■ Realizar definições do modo de poupança de energia

- * Quando o controlo de grupo é realizado num sistema complexo, é necessário configurar as definições para cada unidade exterior.
- * Dependendo do tipo de unidade conectada, esta função pode não estar disponível.



1 Prima o botão  durante 4 segundos ou mais quando o aparelho de ar condicionado não estiver a funcionar.

SETTING pisca.
Indica o "CODE No." [C2].

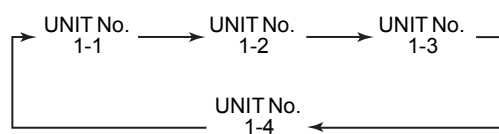
2 Selecione a unidade interior a definir premindo  (lado esquerdo do botão). Cada vez que o botão é premido, os números de unidade alteram-se da seguinte forma:



A ventoinha da unidade selecionada entra em funcionamento.

3 Ajuste a configuração de poupança de energia premindo os botões  .

Sempre que premir o botão, o nível de potência muda em 1% dentro do intervalo de 100% a 50%.

*A predefinição de fábrica é 75%.

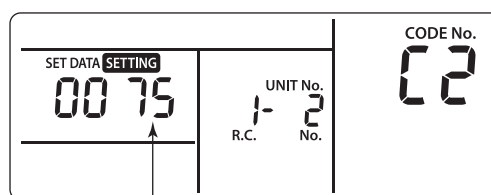



Definição do nível de potência no modo de poupança de energia

4 Determine a definição premindo o botão .



5 Prima o botão  para completar a definição.

■ Funcionamento a 8 °C

É possível configurar a operação de pré-aquecimento para regiões frias onde a temperatura ambiente desce abaixo de zero.

- 1** Prima os botões  +  +  ao mesmo tempo durante 4 segundos ou mais quando o aparelho de ar condicionado não estiver a funcionar.

Passado algum tempo, o visor pisca conforme mostrado abaixo. Verifique se o “CODE No.” exibido é [10].

- Quando o “CODE No.” não for [10], prima o botão  para apagar o visor e repita o procedimento a partir do primeiro passo. (Depois de premir o botão , não é possível utilizar o telecomando durante cerca de 1 minuto.)

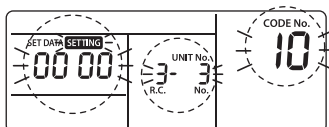

O conteúdo de “SET DATA” apresentado com “CODE No.” [10] muda de acordo com o tipo de unidade interior.

- 2** Cada vez que o botão  é premido, o número da unidade interior “UNIT No.” no controlo de grupo é visualizado por ordem. Selecione a unidade interior em que a configuração é alterada. Neste momento, a posição da unidade interior em que é alterada a configuração pode ser confirmada porque a ventoinha da unidade interior selecionada funciona.



- 3** Especifique os botões   do “CODE No.” [d1].

- 4** Selecione os botões   do “SET DATA” [0001].

DEFINIR DADOS	Definição de funcionamento em 8 °C
0000	Nenhum (Predefinição de fábrica)
0001	Definição de funcionamento em 8 °C

- 5** Prima o botão . Nesta fase, se o visor passar de intermitente para aceso, a configuração está concluída.

- 6** Prima o botão . (A configuração está terminada.)

Quando o botão  é premido, o visor desaparece e o estado passa para o estado de paragem normal. (Quando o botão  é premido, não é possível utilizar o telecomando durante cerca de 1 minuto.)

7 Definição de endereço

[Exemplo de procedimento]

■ Procedimento manual de configuração do endereço

Quando parar de funcionar, altere a configuração.
(Pare o funcionamento da unidade.)

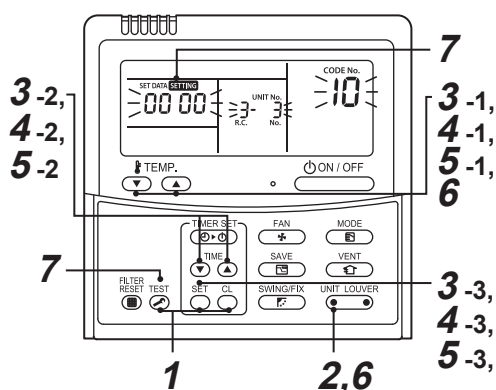

- 1** Prima os botões **SET** + **CL** + **TEST** ao mesmo tempo durante 4 segundos ou mais. Passado algum tempo, o visor pisca conforme mostrado abaixo. Verifique se o “CODE No.” exibido é [10].

- Quando o “CODE No.” não for [10], prima o botão **TEST** para apagar o visor e repita o procedimento a partir do primeiro passo. (Depois de premir o botão **TEST**, não é possível utilizar o telecomando durante cerca de 1 minuto.)
(Num controlo de grupo, o número da primeira unidade interior apresentada passa a ser a unidade principal.)

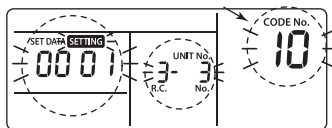

O conteúdo de “SET DATA” apresentado com “CODE No.” [10] muda de acordo com o tipo de unidade interior.

- 2** Cada vez que o botão **UNIT LOUVER** é premido, o número da unidade interior “UNIT No.” no controlo de grupo é visualizado por ordem. Selecione a unidade interior em que a configuração é alterada.

Neste momento, a posição da unidade interior em que é alterada a configuração pode ser confirmada porque a ventoinha da unidade interior selecionada funciona.

3

1. Especifique o “CODE No.” [12] com os botões



(“CODE No.” [12]: endereço de linha)

2. Altere o endereço de linha de [3] para [2] com os botões



3. Prima o botão **SET**.

Nesta fase, se o visor passar de intermitente para aceso, a configuração está concluída.

O número da unidade interior “UNIT No.” antes da alteração da configuração é exibido.

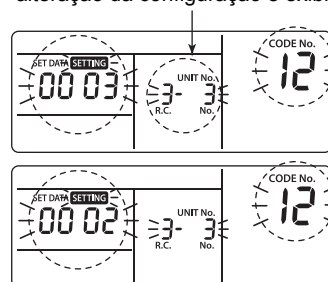

4

1. Especifique o “CODE No.” [13] com os botões



(“CODE No.” [13]: endereço interior)

2. Altere o endereço interior de [3] para [2] com os botões





3. Prima o botão **SET**.

Nesta fase, se o visor passar de intermitente para aceso, a configuração está concluída.

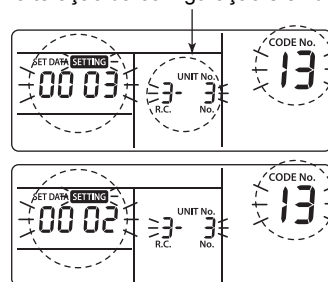
O número da unidade interior “UNIT No.” antes da alteração da configuração é exibido.



5



1. Especifique os botões  do "CODE No." [14]. ("CODE No." [14]: endereço de grupo)
2. Altere o "SET DATA" dos botões  de [0001] para [0002]. ("SET DATA" [unidade principal: 0001] [unidade secundária: 0002])
3. Prima o botão .

Nesta fase, se o visor passar de intermitente para aceso, a configuração está concluída.

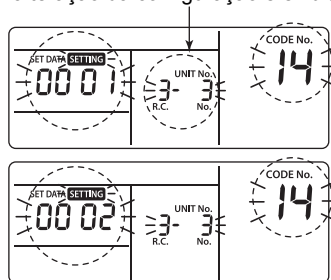
O número da unidade interior "UNIT No." antes da alteração da configuração é exibido.



6 Se houver outra unidade interior para alterar, repita os procedimentos 2 a 5 para alterar a configuração.

Uma vez concluída a configuração acima, prima o botão  para selecionar o número da unidade interior "UNIT No." antes de alterar a configuração, especifique o "CODE No." [12], [13], [14] por ordem com os botões  e, em seguida, verifique as alterações.

Verificação da mudança de endereço antes de alterar:

[3-3-1] → Após alterar: [2-2-2]

Premir o botão  apaga o conteúdo da configuração alterada.

(Neste caso, o procedimento é repetido a partir do 2).

O número da unidade interior "UNIT No." antes da alteração da configuração é exibido.

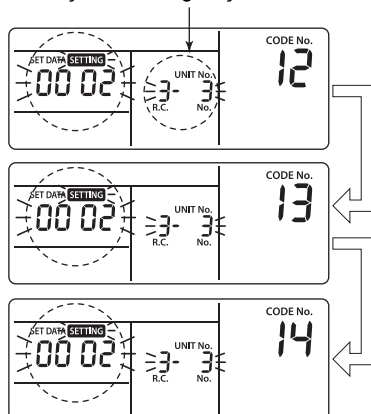

7 Depois de verificar o conteúdo alterado, prima o botão . (A configuração está terminada.) Quando o botão é premido, o visor desaparece e o estado passa para o estado de paragem normal. (Quando o botão é premido, não é possível utilizar o telecomando durante cerca de 1 minuto.)

- Se não for possível utilizar o telecomando depois de decorrido 1 minuto ou mais após ter premido o botão , considera-se que a configuração do endereço está incorreta. Neste caso, o endereço automático deve ser novamente configurado. Assim, repita o procedimento de alteração da configuração a partir do Procedimento 1.

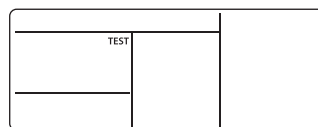

■ Repor o endereço

(Reinicialização para a predefinição de fábrica (endereço não decidido))

Limpar cada endereço separadamente utilizando um telecomando com fios.

Defina o endereço do sistema, o endereço da unidade interior e o endereço do grupo para [00Un] com um telecomando com fios.

(Para o procedimento de definição, consulte os procedimentos de definição de endereço utilizando o telecomando com fios nas páginas anteriores.)

■ Para reconhecer a posição da unidade interior correspondente através do número da unidade interior “UNIT No.”

Verifique a posição durante a paragem do funcionamento.

(Paragem do funcionamento do conjunto.)

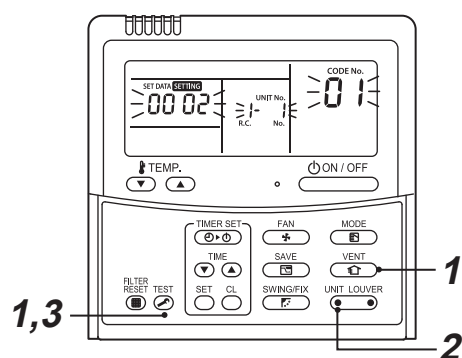

1 Prima os botões + ao mesmo tempo durante 4 segundos ou mais.

Passado algum tempo, o visor fica intermitente conforme apresentado abaixo.

Neste momento, é possível verificar a posição porque a ventoinha da unidade interior funciona.

- Para o controlo de grupo, o número da unidade interior “UNIT No.” é apresentado como [RL L] e as ventoinhas de todas as unidades interiores no controlo de grupo funcionam.

Verifique se o “CODE No.” exibido é [01].

- Quando o “CODE No.” não for [01], prima o botão para apagar o visor e repita o procedimento a partir do primeiro passo. (Depois de premir o botão , não é possível utilizar o telecomando durante cerca de 1 minuto.)

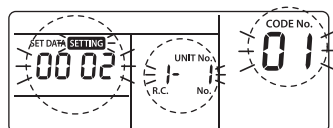

O conteúdo de “SET DATA” apresentado com “CODE No.” [10] muda de acordo com o tipo de unidade interior.

2 No controlo de grupo, cada vez que o botão é premido, o número da unidade interior “UNIT No.” no controlo de grupo é visualizado por ordem.

Neste momento, a posição da unidade interior pode ser confirmada porque apenas a ventoinha da unidade interior selecionada funciona.

(Num controlo de grupo, o número da primeira unidade interior apresentada passa a ser a unidade principal.)

3 Após a confirmação, prima o botão para regressar ao modo habitual.

Quando o botão é premido, o visor desaparece e o estado passa para o estado de paragem normal.

(Quando o botão é premido, não é possível utilizar o telecomando durante cerca de 1 minuto.)

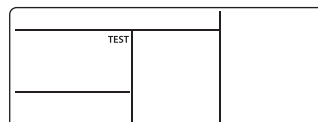

8 Definição DN

■ Definir códigos DN de unidade interior (I.DN)

Como definir um código DN de unidade interior a partir do telecomando com fios

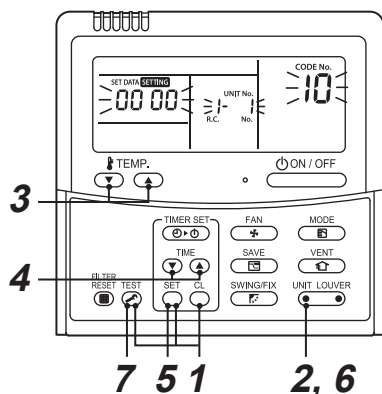

- 1** Prima os botões **SET + CL + TEST** ao mesmo tempo durante **4 segundos ou mais**.
(No caso de controlo de grupo, o “UNIT No.” apresentado em primeiro lugar é o número da unidade principal.)
- 2** No caso do controlo de grupo, prima **UNIT LOUVER** (lado esquerdo do botão) para seleccionar o n.º da unidade interior cujo endereço pretende alterar.
A ventoinha e o defletor da unidade seleccionada começam a funcionar.
- 3** Especifique o “CODE No.” com os botões **TEMP.** (seta para cima e para baixo).
 - Se seleccionar um código de 3 dígitos, o mostrador será o seguinte, e o 3.º dígito será apresentado onde o “UNIT No.” foi apresentado.

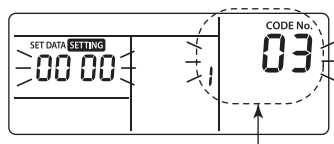

Código de 3 dígitos

- Se quiser verificar o “UNIT No.”, prima **UNIT LOUVER** (lado esquerdo do botão). O mostrador “UNIT No.” pisca três vezes. Após o terceiro piscar, o visor volta para o mostrador de terceiro dígito.

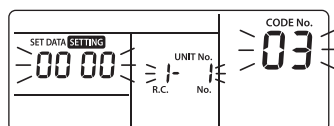

- 4** Utilize os botões **TEMP.** (seta para cima e para baixo) para alterar a definição apresentada para a definição pretendida.
- 5** Prima o botão **SET**.
- 6** Depois de efetuar a alteração acima, prima **UNIT LOUVER** (lado esquerdo do botão) para verificar a nova definição.
- 7** Prima o botão **TEST** para concluir a definição.

■ Definir códigos DN de unidade exterior (O.DN)

Apenas os tipos de unidade que tenham a função relevante podem ser controlados.

Como definir um código DN de unidade exterior a partir do telecomando com fios

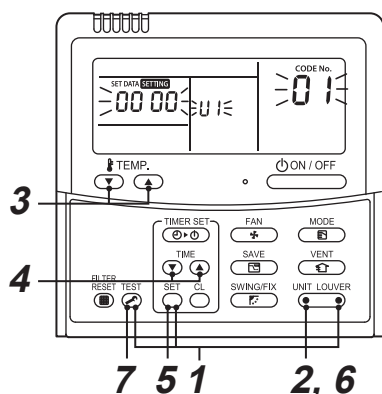

- 1** Prima os botões + + (lado direito do botão) ao mesmo tempo durante 4 segundos ou mais.
(No caso de controlo de grupo, o "UNIT No." apresentado em primeiro lugar é o número da unidade principal.)
- 2** Para mudar da unidade principal [U1] para outra unidade, prima (lado esquerdo do botão) para seleccionar o n.º da unidade exterior pretendida.
O ventilador da unidade exterior seleccionada começa a funcionar.
- 3** Especifique o "CODE No." com os botões .
- 4** Utilize os botões para alterar a definição apresentada para a definição pretendida.
- 5** Prima o botão .
- 6** Depois de efetuar a alteração acima, prima (lado esquerdo do botão) para verificar a nova definição.
- 7** Prima o botão .

* Tipo de unidade exterior que não tem uma função, embora o visor se altere após o procedimento no passo 1. No entanto, nem o código nem a definição serão exibidas e o visor voltará ao anterior.

9 Teste de funcionamento

■ Executar um teste de funcionamento

Opere a unidade com o telecomando com fios como de costume.

Para o procedimento de operação, consulte o Manual do Proprietário fornecido.

É possível executar um teste forçado do seguinte modo, mesmo que o funcionamento seja interrompido em caso de desativação por termostato.

Para evitar um funcionamento em série, o teste forçado é abandonado após 60 minutos e regressa ao funcionamento normal.

⚠ ATENÇÃO

Não utilize o teste forçado noutras situações que não esta, uma vez que exerce uma carga excessiva sobre os aparelhos.

Telecomando com fios

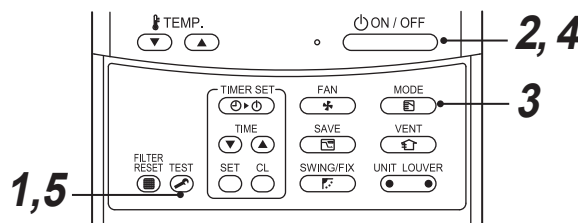

- 1 Prima o botão durante 4 segundos ou mais. “TEST” é apresentado no visor e é permitida a seleção do modo em modo de teste.

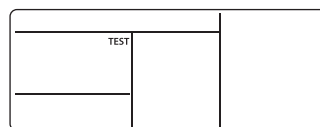

- 2 Prima o botão .
- 3 Selecione um modo de funcionamento com o botão ; “Arrefecimento” ou “Aquecimento”.

- Não ative o ar condicionado noutro modo que não “Arrefecimento” ou “Aquecimento”.
- A função de controlo de temperatura não funciona durante a execução do teste.
- A deteção de erros é efetuada como habitualmente.

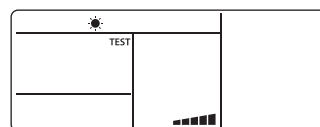

- 4 Depois do teste, prima o botão para parar a execução de teste.
(O visor é idêntico ao do procedimento 1.)

- 5 Prima o botão de verificação para cancelar (sair) o modo de execução de teste.
(“TEST” desaparece do visor e o estado regressa ao normal.)

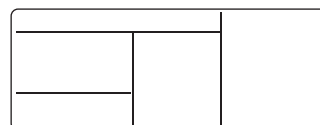

10 Função de monitorização de assistência técnica

Esta função está disponível para aceder ao modo de monitor de serviço a partir do telecomando durante a execução de um teste para obter as temperaturas dos sensores do telecomando, da unidade interior e da unidade exterior.

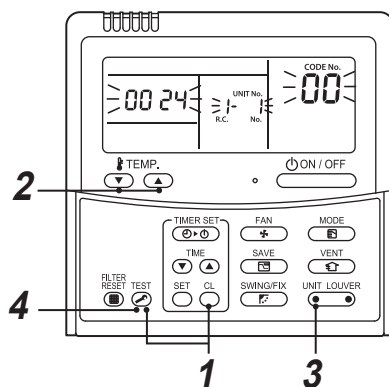

- 1** Prima simultaneamente os botões e durante pelo menos 4 segundos para aceder ao modo de monitor de assistência técnica.
O indicador do monitor de serviço acende-se e o número da unidade interior principal é apresentado em primeiro lugar. “CODE No.” [00] também é apresentado.
- 2** Premindo os botões sob , seleccione o número do sensor “CODE No.” a ser monitorizado. (Consulte a tabela seguinte.)
- 3** Premindo (lado esquerdo do botão), seleccione a unidade interior que pretende monitorizar. São apresentadas as temperaturas do sensor das unidades interiores e respetiva unidade exterior no grupo de controlo.
- 4** Prima o botão para regressar à exibição normal.

Para o conteúdo do código DN que é apresentado, consulte o manual de instalação do aparelho de ar condicionado.

11 Localização e resolução de problemas

■ Confirmação e verificação

Quando ocorre um problema no aparelho de ar condicionado, o código de verificação e o número da unidade interior "UNIT No." são apresentados no visor do telecomando.

O código de verificação apenas é apresentado durante o funcionamento.

Se o conteúdo do visor desaparecer, utilize o aparelho de ar condicionado de acordo com a secção "Confirmação do código de verificação" para confirmação.

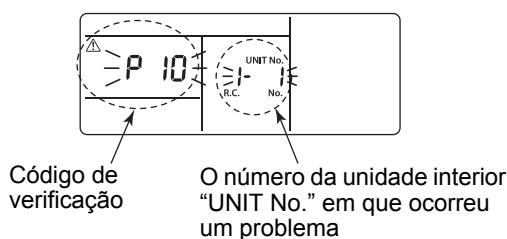

■ Confirmação do código de verificação

Quando ocorre um erro no aparelho de ar condicionado, o registo de erros pode ser confirmado com o seguinte procedimento. (O código de verificação é armazenado na memória até 4 códigos de verificação.)

O código de verificação pode ser confirmado no estado de funcionamento e no estado de paragem.

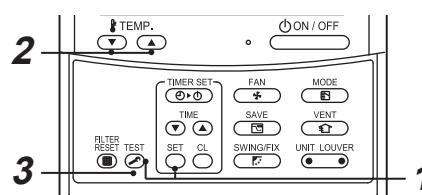

1 Quando premir simultaneamente os botões e durante 4 segundos ou mais, aparece o seguinte visor.

Se "P" aparecer, o sistema entra no modo do código de verificação.

- [01: Ordem do código de verificação] é apresentado no "CODE No."
- "Código de verificação" é apresentado em VERIFICAÇÃO.
- [Endereço da unidade interior em que ocorreu um problema] é apresentado em "UNIT No."

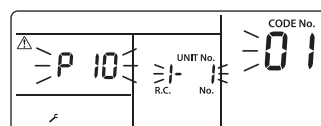

2 Sempre que premir o botão utilizado para configurar a temperatura, o código de verificação armazenado na memória é apresentado por ordem.

Os números em "CODE No." indicam "CODE No." [01] (mais recente) → [04] (mais antigo).

REQUISITOS

Não prima o botão , pois elimina o código de verificação da unidade interior.

3 Após a confirmação, prima o botão para regressar ao visor habitual.

12 Manutenção

Para limpar o telecomando, limpe-o com um pano seco e macio. Não lave com água, pois pode causar uma avaria.

AVISO

Para a manutenção diária, incluindo a limpeza do filtro de ar, certifique-se de solicitar isso a um técnico de assistência qualificado, especialmente para os seguintes tipos de unidade interior, já que a manutenção requer o trabalho em lugares altos;

- Tipo cassete de 4 vias
- Tipo cassete de 4 vias compacta
- Tipo cassete de 2 vias
- Tipo cassete de 1 via
- Tipo teto
- Tipo conduta embutida padrão
- Tipo conduta embutida de alta pressão estática
- Tipo conduta fina

ATENÇÃO

Não prima os botões com as mãos molhadas.

Fazer isso pode resultar em choques elétricos.

Limpeza dos filtros

- Se o indicador do filtro aparecer no telecomando, limpe os filtros.
- Solicite um técnico de assistência qualificado para limpar os filtros para os tipos de unidade interior listados no aviso no início deste capítulo.
- Filtros obstruídos podem diminuir o desempenho do arrefecimento e aquecimento.

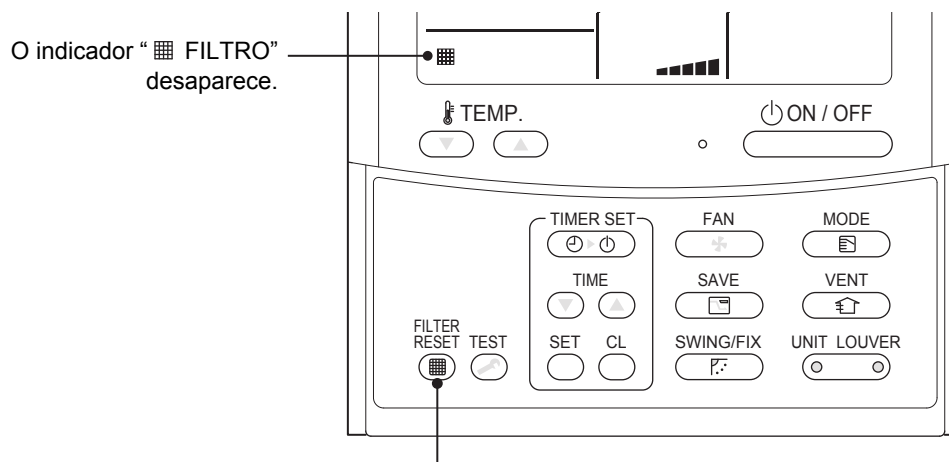

Após a conclusão da limpeza, prima o botão  .

Manufacturer / Importer

Name of manufacturer (制造商)

Toshiba Carrier Corporation

东芝开利株式会社

Address, city, country (住址)

72-34 Horikawa-cho, Saiwai-ku, Kawasaki-shi, Kanagawa-ken

212-0013, JAPAN

神奈川県川崎市幸区堀川町 72 番地 34

Name of the Importer/Distributor in EU

Toshiba Carrier EUROPE S.A.S

Address, city, country

Route de Thil 01120 Montluel FRANCE

Name of the Importer/Distributor in UK

Toshiba Carrier UK Ltd

Address, city, country

Porsham Close, Belliver Industrial Estate,

PLYMOUTH, Devon, PL6 7DB. United Kingdom

在中国的进口商 / 分销商名称

东芝开利空调销售 (上海) 有限公司

地址, 城市, 国家

上海市西藏中路 268 号来福士广场办公楼 501 室

Toshiba Carrier Corporation

336 TADEHARA, FUJI-SHI, SHIZUOKA-KEN 416-8521 JAPAN

DEB9509007