

Para uso comercial

Nombre del modelo:

RBC-AWSU52-E

RBC-AMSU52-E

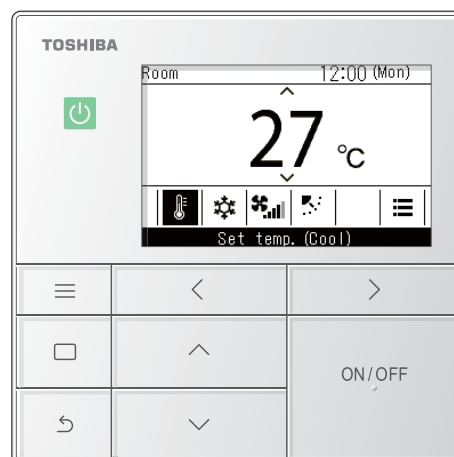

- Al usar un control remoto RBC-AWSU52-E, RBC-AMSU52-E, consulte este manual.
- Consulte el Manual de instalación suministrado con el aparato de aire acondicionado para obtener información no relacionada con el funcionamiento de control remoto.

Multilingual installation manuals and owner's manual



[Български] Изтегляне на Ръководство за монтаж и Ръководство на потребителя / [Česky] Stažení Instalační příručky a Uživatelské příručky / [Dansk] Download af installationsvejledning og brugervejledning / [Deutsch] Installationshandbuch und Bedienungsanleitung herunterladen / [Ελληνικά] Λήψη εγχειριδίου εγκατάστασης και εγχειριδίου κατόχου / [English] Installation manual and Owner's manual Download / [Español] Descarga del Manual de instalación y del Manual del propietario / [Eesti] Paigaldusjuhendi ja kasutusjuhendi allalaadimine / [Suomi] Asennusohjeiden ja käyttöohjeiden lataaminen / [Français] Téléchargement du manuel d'installation et du manuel du propriétaire / [Hrvatski] Preuzimanje Instalacijskog priručnika i Vlasničkog priručnika. / [Magyar] Telepítési kézikönyv és Felhasználói kézikönyv letöltése / [Italiano] Download del Manuale di installazione e del Manuale dell'utilizzatore / [한국어] 설치 설명서 및 사용자 설명서 다운로드 / [Latviešu] Uzstādīšanas rokasgrāmatas un lietotāja rokasgrāmatas lejupielāde / [Norsk] Nedlasting av installasjonsveiledning og bruksanvisning / [Nederlands] Installatiehandleiding en Handleiding downloaden / [Polski] Pobieranie Instrukcji instalacyjnej oraz Instrukcji użytkownika / [Português] Download do Manual de instalação e Manual do Proprietário / [Română] Descărcarea Manualului de instalare și a Manualului proprietarului / [Русский] Скачать Руководство по установке и Руководство пользователя / [Slovensky] Stiahnutie Montážnej príručky a Uživatelskej príručky / [Slovenščina] Prenos navodil za montažo in navodil za uporabo / [Svenska] Nedladdning av installationshandbok och bruksanvisning / [Türkçe] Kurulum kılavuzu ve Kullanıcı kılavuzu indirme / [中文] 安装手册和用户手册下载

<https://www.toshiba-carrier.co.jp/global/manual/rbc-amsu52-e.htm>

Español









Contenido

1	Precauciones relacionadas con la seguridad	3
2	Descripción de la terminología	4
3	Artículos incluidos	4
4	Acerca de la instalación	5
	Modo de instalación en una pared	7
	Diagrama de conexión	8
	Instalación de 2 controles remotos	9
	Para conexiones en grupo	10
	Primer uso	10
5	Nombres de las piezas y funciones	11
	Pantalla principal del aire acondicionado	12
6	Configuración inicial (Initial setting)	14
	1. Reloj (Clock)	14
	2. Nombre de la sala (Name of room) (Ajuste el nombre del lugar de instalación del control remoto)	15
	3. Pantalla de configuración (Display setting)	16
	4. Contraste de pantalla (Screen contrast)	16
	5. Iluminación de fondo LED (Light & LED)	17
	6. Sonido (Sound)	17
	7. Bloqueo de teclado (Key lock) (seleccione operaciones a bloquear)	18
	8. Configuración de contraseña (Password setting)	19
	9. Maestro/Esclavo (Header/Follower) (Ajustes necesarios para el uso de 2 controles remotos para la realización de las operaciones)	20
	10. Idioma (Language) (cambio del idioma en pantalla)	21
	11. Mant. pulsado durante 4 seg. (Press & hold 4 sec.) (Ajustes que requieren mantener pulsado el botón durante al menos 4 segundos para funcionar)	21
	12. Verano (Summer time)	22
	13. Sincronizar reloj (Clock synchronisation) (Ajuste si sincronizará o no las horas con el dispositivo de control central)	23
	14. Bluetooth (Bluetooth) (RBC-AWSU52-E)	23
7	Menú configuración de campos (Field setting menu)	24
	1. Modo de prueba (Test mode)	25
	2. Registrar información SAT (Register service info.)	27
	3. Historial de alarmas (Alarm history)	31
	4. Dirección (Address)	32

5. Función monitoración (Monitor function)	36
6. Ajustes de posición de lamas (Setting louver position)	36
7. Ajustes de programación (Setting timer operation mode)	37
8. Config. DN rápida (Easy I.DN setting)	38
9. Configuración DN (DN setting)	40
10. Restablecer datos de consumo (Reset Power Consumption data) ...	41
11. Historial de avisos (Notice history)	41
12. Rotación respaldo (Rotation backup)	42
13. LC Monitor fácil (LC Easy monitor)	43
14. Funcionamiento UI (Indoor unit operation)	45

1 Precauciones relacionadas con la seguridad

- En esta sección se describen medidas de seguridad para evitar lesionar a los usuarios y terceros así como para evitar causar daños a la propiedad.
- Familiarícese con las siguientes indicaciones y símbolos antes de leer el resto de este manual y siga las instrucciones.

Explicación de las indicaciones		Explicación de los símbolos	
 ADVERTENCIA	Indica que el no cumplimiento de las instrucciones en las advertencias podría provocar lesiones personales muy graves (*1) o la muerte si el producto se manipula indebidamente.		El signo  indica una acción prohibida. La acción prohibida específica se indica mediante un pictograma o texto de advertencia ubicado dentro o al lado del símbolo.
 PRECAUCIÓN	Indica que el no cumplimiento de las instrucciones en las precauciones podría provocar lesiones personales muy graves (*2) o daños a la propiedad (*3) si el producto se manipula indebidamente.		Este signo  indica una acción obligatoria que debe realizarse. El contenido actual de las instrucciones se indica mediante una imagen o texto ubicados dentro o al lado de este símbolo.
			El pictograma dentro de  y el texto cercano indican información adicional sobre las precauciones.

*1: Las lesiones personales graves incluyen la pérdida de la vista, heridas, quemaduras, electrocución, fracturas, envenenamiento y otras lesiones que dejen secuelas y requieren hospitalización o tratamientos ambulatorios prolongados.

*2: Las lesiones moderadas incluyen heridas, quemaduras, electrocución y otras lesiones que no requieren hospitalización ni tratamiento ambulatorio prolongado.

*3: Daños a la propiedad indica daños a edificios, artículos del hogar, ganado doméstico o mascotas.

ADVERTENCIA









- **Solicite las tareas de instalación a su distribuidor o a un profesional**
Las tareas de instalación requieren experiencia técnica especializada.
Si intenta llevar a cabo las tareas de instalación usted mismo y lo hace de modo incorrecto, podría causar incendios, sufrir descargas eléctricas o lesiones o provocar fugas de agua.
- **Las tareas de instalación deben llevarse a cabo correctamente en conformidad con el Manual de instalación y el Manual de instalación de la unidad interior y de la unidad exterior**
Una instalación incorrecta puede causar incendios, descargas eléctricas, lesiones o fugas de agua.
- **El trabajo eléctrico debe realizarlo un electricista profesional usando un circuito especial y en conformidad con las “Normas de ingeniería para trabajos eléctricos”, las “Normativas internas sobre cableado” y el Manual de instalación**
Si intenta llevar a cabo las tareas de instalación usted mismo y lo hace de modo incorrecto, podría causar incendios, sufrir descargas eléctricas o lesiones o provocar fugas de agua.
- **Use los cables especificados para el cableado y conéctelos seguramente de modo que las conexiones no se vean afectadas por las fuerzas externas**
Si intenta llevar a cabo las tareas de instalación usted mismo y lo hace de modo incorrecto, podría causar incendios, sufrir descargas eléctricas o lesiones o provocar fugas de agua.

2 Descripción de la terminología

Terminología	Descripción
Conexión en grupo	Método de conexión de múltiples unidades interiores como 1 grupo al mismo control remoto.
Maestro/Esclavo (Header/Follower)	Para usar 2 controles remotos para 1 (1 grupo de) unidad interior de modo que uno de los controles remotos esté configurado como el "Maestro control remoto (Header remote controller)" y el otro como el "Esclavo control remoto (Follower remote controller)".
Maestro control remoto (Header remote controller)	El control remoto configurado como "Maestro control remoto (Header remote controller)" puede llevar a cabo todas las funciones.
Esclavo control remoto (Follower remote controller)	El control remoto configurado como "Esclavo control remoto (Follower remote controller)" no puede llevar a cabo ciertas funciones. (Para las funciones que no se pueden utilizar, consulte <Maestro/Esclavo (Header/Follower) (Ajustes necesarios para el uso de 2 controles remotos para la realización de las operaciones)>. (La página 20))
Dispositivo de control central	Un dispositivo que controla en lote múltiples aparatos de aire acondicionado.

3 Artículos incluidos

Piezas accesorias		Cant.
Control remoto		1
Tornillos M4 x 20		2
Tornillos de madera M3.8 x 16		2
Manual del propietario		1
Manual de instalación (este manual)		1
Manual del propietario de la función Bluetooth® * Sólo incluido para RBC-AWSU52-E		1

4 Acerca de la instalación

Ubicación y dimensiones de instalación

- Instale el control remoto a una altura de 1 a 1,5 m del suelo en una parte de la habitación que se encuentre a temperatura media.
- No instale el control remoto expuesto a la luz directa del sol o al aire exterior (como por ejemplo cerca de una ventana).
- No instale el control remoto detrás de obstáculos o en un lugar en el que el flujo de aire de la habitación lo bloquee.
- El control remoto no es a prueba de agua o humedad, por lo tanto, no lo instale en un congelador o nevera.
- Instale el control remoto verticalmente en una pared o similares.

(Unidad: mm)

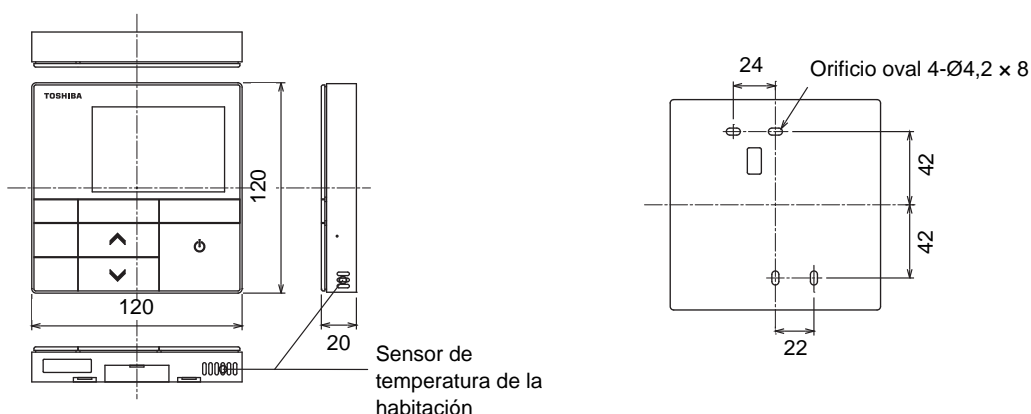

Cableado del control remoto y cableado de la interunidad del control remoto

El cableado del control remoto (línea de comunicación) y los cables de CA de 220 - 240 V no pueden entrar en contacto entre sí y no pueden instalarse en los mismos conductos. Podría causar problemas en el sistema de control debido a la aparición de ruido u otros factores.

* Varía en función del control remoto usado.

Tipo de cable	VCTF: De 0,5 mm ² a 2,0 mm ² x 2		
Longitud total del cable del cableado del control remoto y del cableado de la interunidad del control remoto (L + L1 + L2 + ...Ln)	1 control remoto	2 controles remotos	2 controles remotos (inalámbrico y con cable)
	Hasta 500 m	Hasta 300 m	Hasta 400 m
Longitud total del cable del cableado de la interunidad del control remoto (L1 + L2 + ...Ln)	Hasta 200 m		

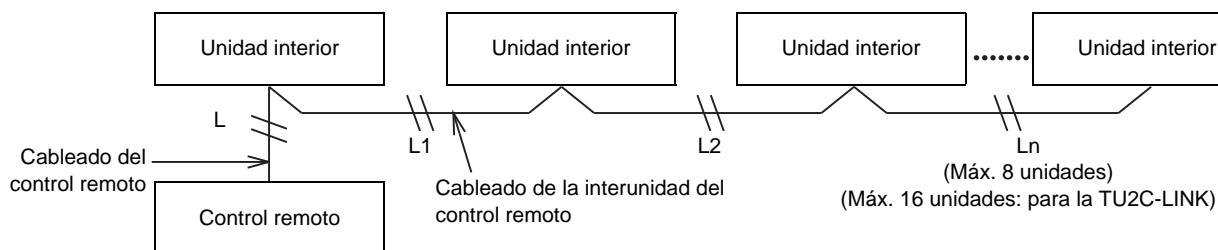

Dimensiones de instalación para múltiples controles remotos

Al instalar un control remoto en una pared, siga el método de instalación de la figura 1, la figura 2.

(Figura 1)

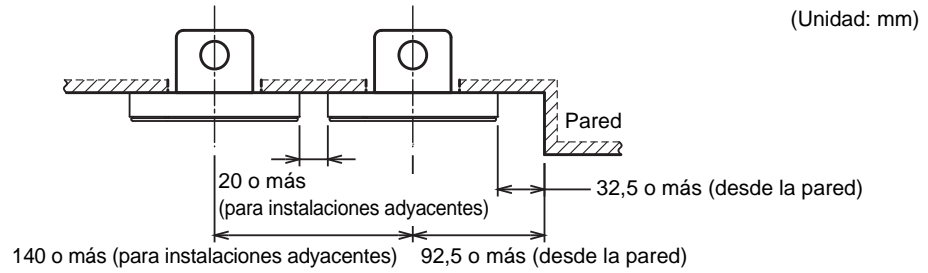

(Figura 2)

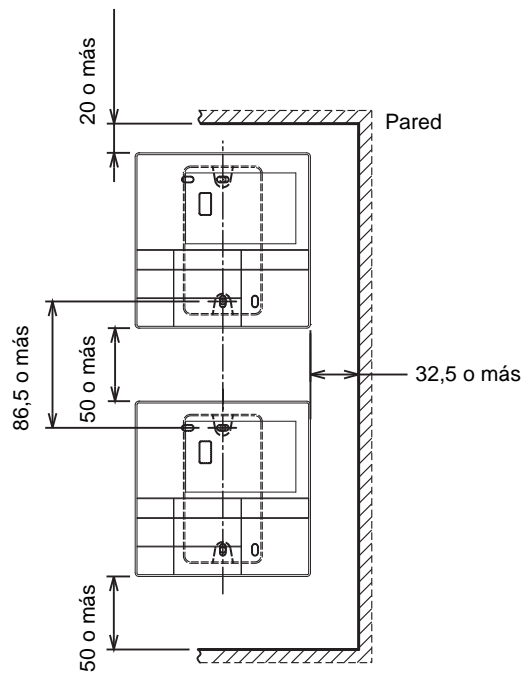

■ Modo de instalación en una pared

NOTA

- Evite agrupar el cableado del control remoto con cables de alimentación o colocar el cableado en los mismos conductos metálicos; podría causar averías.
- Instale el control remoto lejos de fuentes que generen ruido electrónico.

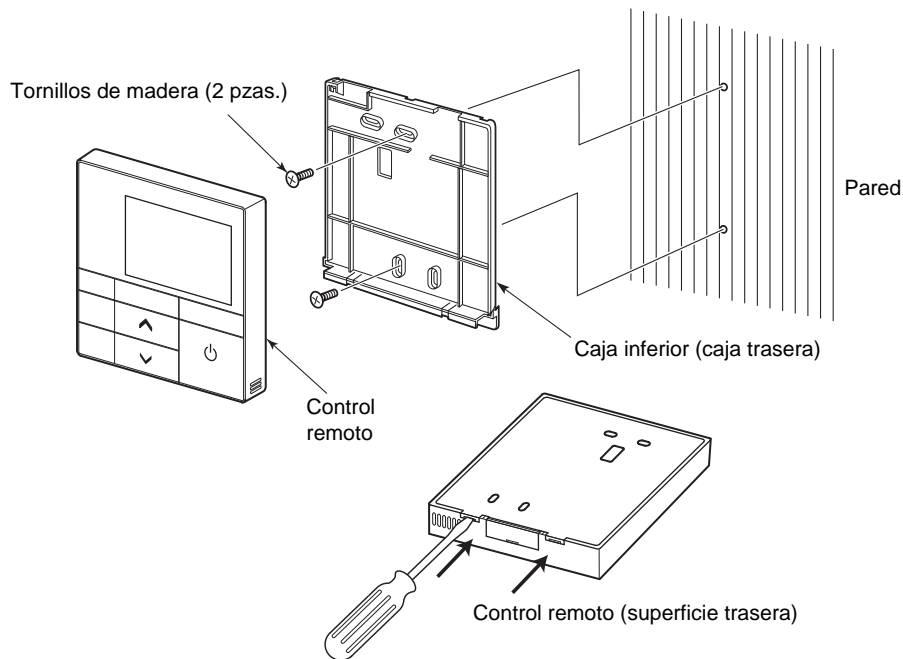

- 1** Introduzca un destornillador de punta plana o similar en los 2 ganchos de la parte inferior de la caja inferior (caja trasera) del control remoto para retirarla.
- 2** Utilice los tornillos para Tornillos de madera suministrados (2 pzas.) para asegurar la caja inferior del control remoto.

⚠ PRECAUCIÓN

No use un destornillador eléctrico.
No apriete excesivamente los tornillos. (Par de apriete máximo de 0,5 N·m) La caja inferior podría romperse.

- 3** Conecte los cables desde la unidad interior al bloque de terminales del control remoto. Conecte los cables de la unidad interior al bloque de terminales del mando a distancia. Para la conexión, consulte <Diagrama de conexión>. (La página 8)

⚠ PRECAUCIÓN

Realice la instalación del cableado del control remoto después de comprobar los números de conectores de la unidad interior para evitar un cableado incorrecto. (Aplicar CA 200 - 240 V provoca daños).

■ Diagrama de conexión

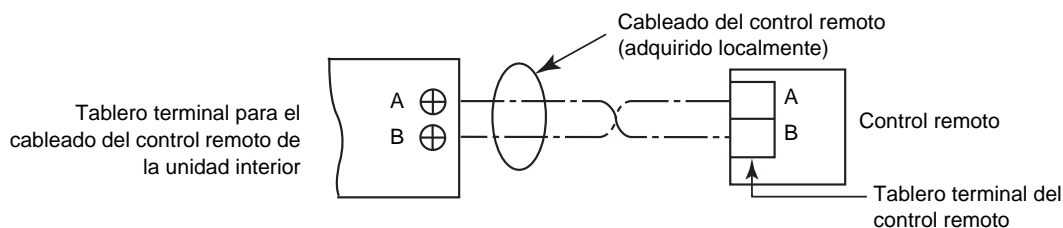

- * Utilice cables de 0,5 mm² a 2 mm².
- * No pueden usarse terminales engarzados.

NOTA

Los cables A y B no tienen polaridad.

⚠ PRECAUCIÓN

No deje el cableado sobrante del control remoto dentro de la caja del control remoto, sáquelo de la caja. Pele la funda (piel exterior) de los cables dentro de la caja del control remoto. El exceso de cables puede comprimir las partes internas del producto y dañar el cuerpo del control remoto (incluida la pantalla LCD).

Ejemplo de cableado correcto 1

- No enrollado
- No excesivamente flojo
- La funda (piel exterior) de los cables dentro de la carcasa del control remoto está completamente despegada.

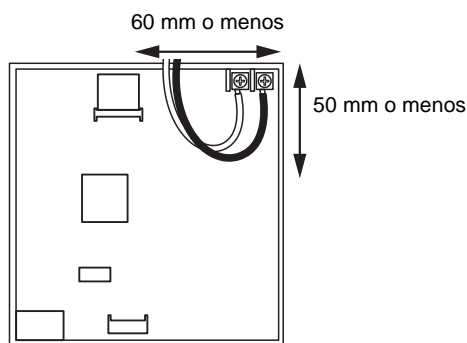

Ejemplo de cableado incorrecto 1

- Superpuesto
- Holgura excesiva

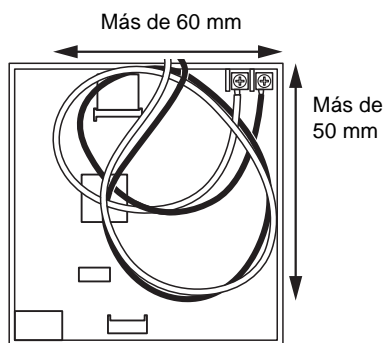

Ejemplo de cableado incorrecto 2

- La funda (piel exterior) de los cables dentro de la carcasa del control remoto no está completamente despegada.

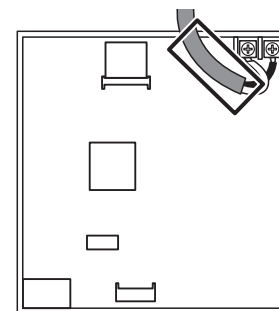

Ejemplo de cableado correcto 2

- No enrollado
- No excesivamente flojo
- La funda (piel exterior) de los cables dentro de la carcasa del control remoto está completamente despegada.

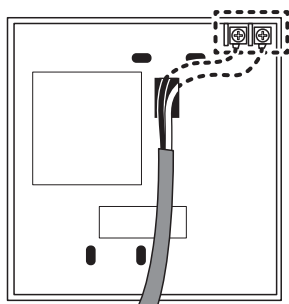

Ejemplo de cableado incorrecto 3

- La funda (piel exterior) de los cables dentro de la carcasa del control remoto no está completamente despegada.

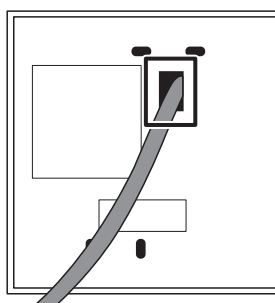

■ Instalación de 2 controles remotos

Puede controlar 1 o múltiples unidades usando 2 controles remotos. (Pueden instalarse hasta 2 controles remotos).

NOTA

- Ajuste uno de los 2 controles remotos instalados como “Esclavo control remoto (Follower remote controller)”. (Están ajustados a “Maestro control remoto (Header remote controller)” como ajustes de fábrica).
- Si va a instalar 2 controles remotos, uno de los cuales es un Control remoto con cable (RBC-AWSU52-E, RBC-AMSU52-E), ajuste Control remoto con cable (RBC-AWSU52-E, RBC-AMSU52-E) como el “Maestro control remoto (Header remote controller)” y el otro control remoto como el “Esclavo control remoto (Follower remote controller)”.

Cómo ajustar el control remoto secundario

Ajuste en “Maestro/Esclavo (Header/Follower)” en “Configuración inicial (Initial setting)” en “Menú (Menu)”. (La página 20)

Diagrama de cableado estándar

NOTA

Los cables A y B no tienen polaridad.

Al instalar 2 controles remotos para operar 1 unidad interior

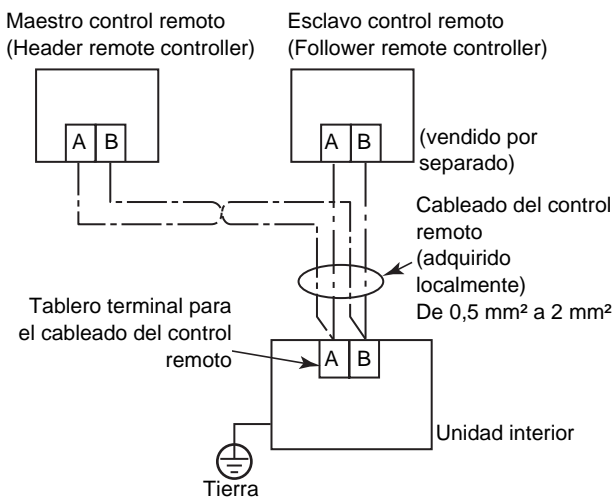

Al ramificar desde el “Maestro control remoto (Header remote controller)”

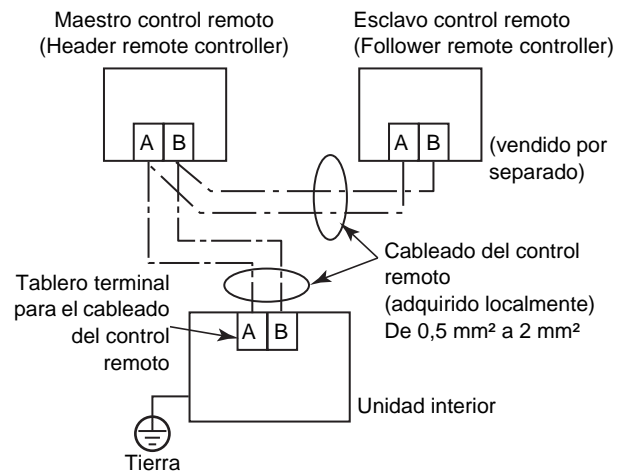

Al instalar 2 controles remotos para accionar las unidades interiores en una conexión de grupo

* “Maestro control remoto (Header remote controller)” y “Esclavo control remoto (Follower remote controller)” se activan al conectarse a cualquiera de las unidades interiores.

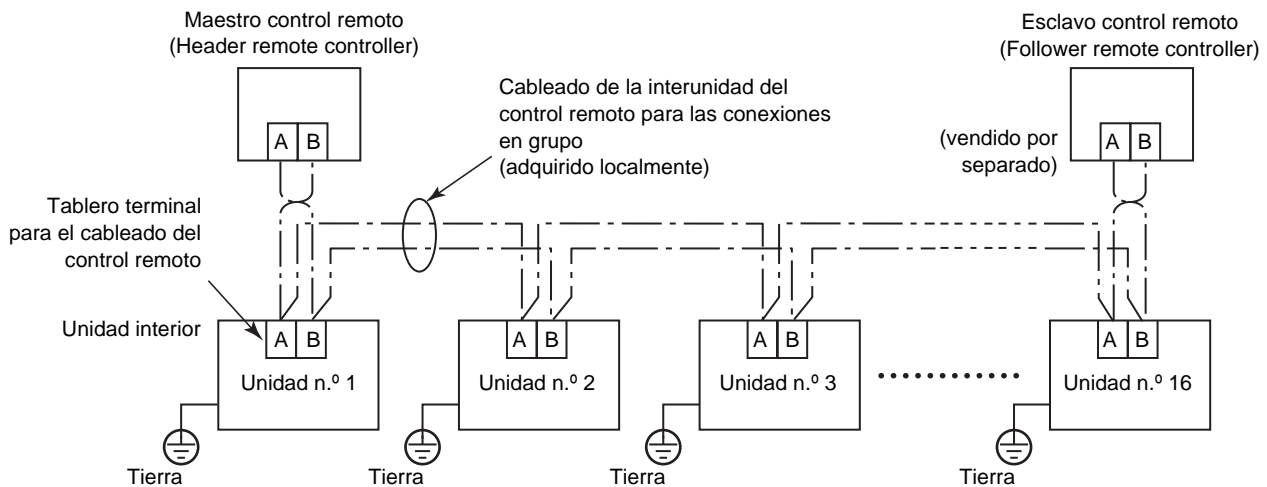

■ Para conexiones en grupo

- Al configurar una conexión de grupo compuesta de unidades interiores de tipo descarga de aire de 4 vías (incluyendo el tipo compacto) y algunas otras unidades interiores (incluyendo el intercambiador de calor aire-aire), ajuste la unidad interior de tipo casete de techo de 4 vías como la unidad principal. De lo contrario, “Lama individual (Individual louver)” y algunos otros ajustes no se pueden realizar.
- Al configurar una conexión de grupo que consiste únicamente de intercambiadores de calor aire-aire (solo), uno de los intercambiadores de calor aire-aire puede ajustarse como la unidad principal. En cualquier otro caso (es decir, un grupo mixto), ajuste una de las unidades interiores como la unidad principal independientemente de si es del tipo de descarga de aire de 4 vías o no.
- Para la conexión de grupo que conste únicamente de intercambiadores de calor aire-aire, pero que incluya de forma mixta la serie VN-M*HE* y la serie VN-*SY-E, ajuste una unidad de la serie VN-*SY-E como la unidad principal.
- Al configurar una conexión de grupo compuesta de unidades interiores con función de rejilla automática y otros tipos de unidad interior, ajuste una unidad interior con función de rejilla automática como la unidad principal. De lo contrario, no se puede realizar “Rejilla automática (Auto grille)”.

■ Primer uso

Al usar la unidad por primera vez, el control remoto tardará cierto tiempo en reconocer la entrada de la operación después de activar la alimentación. Este comportamiento no debe considerarse una avería.

▼ Encender la alimentación por primera vez después de la instalación

Antes de poder usar el control remoto, deberá esperar aproximadamente unos 10 minutos.

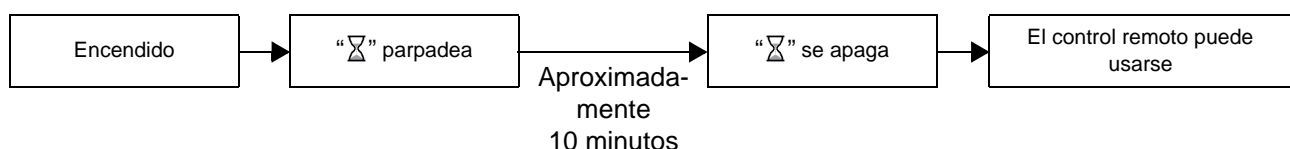

▼ Encender la alimentación por 2.ª vez en adelante

Antes de poder usar el control remoto, deberá esperar aproximadamente unos 3 minutos.

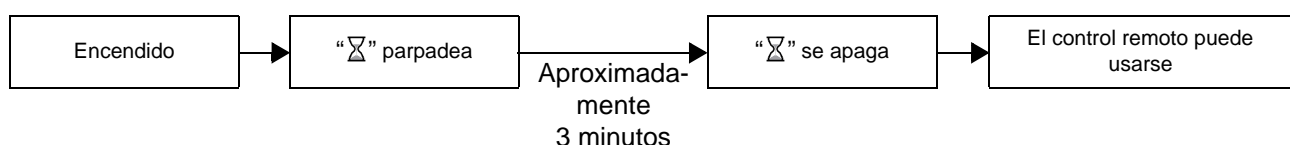

5 Nombres de las piezas y funciones

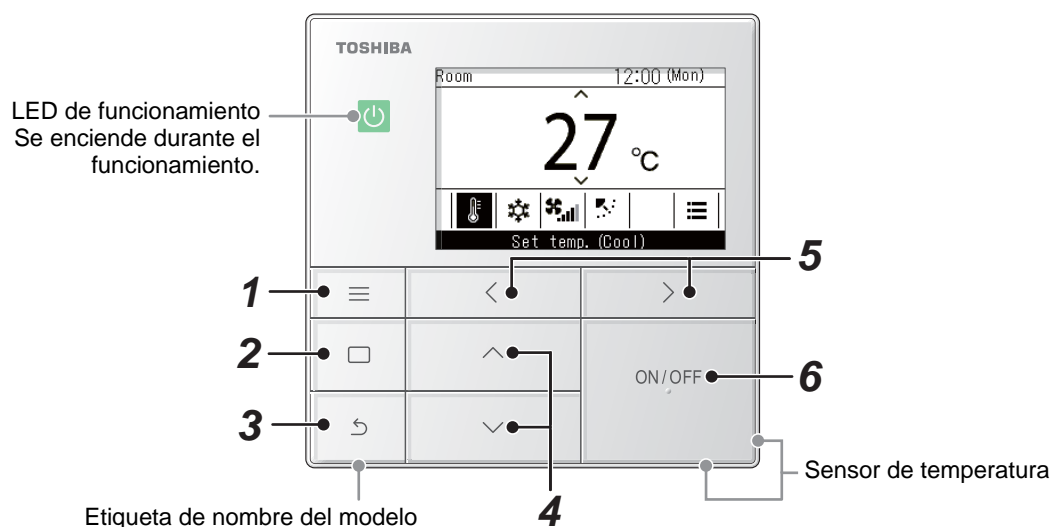

* Las pantallas aquí indicadas son solamente ejemplos. El contenido visualizado podría diferir en función de los ajustes del entorno usados.

1 Botón [≡ Menú (Menu)]

Muestra el "Menú (Menu)".

2 Botón [□ Validar/Fijar]

Fija y aplica los ajustes.

En la pantalla se muestran los modos de uso.

3 Botón [↵ Volver (Return)]

Borra las selecciones.

En la pantalla se muestran los modos de uso.

4 Botones [▲] y [▼]

Cambia los ajustes y selecciona elementos.

5 Botones [◀] y [▶]

Selecciona elementos de ajuste.

En la pantalla se muestran otros modos de uso.

6 Botón [ON/OFF ON/OFF (ON/OFF)]

Inicia y detiene los dispositivos conectados.

■ Pantalla principal del aire acondicionado

Esta pantalla es para confirmar o cambiar los ajustes que se utilizan a diario, como la temperatura, el modo de funcionamiento, la velocidad del ventilador y la dirección del viento.

Puede comprobar el estado actual de acuerdo con los elementos de ajuste situados en la parte inferior de la pantalla.

Puede cambiar entre elementos de ajuste pulsando [<] y [>], y ajustarlos pulsando [^] y [v].

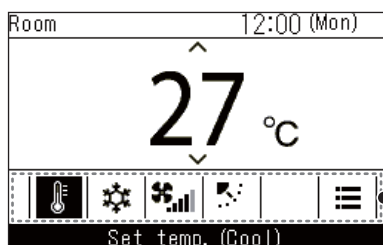

Elementos de ajuste

- El elemento actualmente seleccionado se destaca en negro.
- Puede cambiar entre elementos pulsando [<] y [>].

NOTA

- El ajuste de temperatura se cambia en la pantalla principal.
- Las funciones y elementos que no pueden ajustarse no se muestran, según el modelo.
- Mientras cambia los ajustes, si pulsa [↵ Volver (Return)] o si no pulsa ningún botón durante aproximadamente 60 segundos, vuelve la pantalla principal.

Cambiar entre visualización detallada y visualización simple (solo pantalla principal del aire acondicionado)

Puede alternar entre la pantalla principal y la visualización simple, en función del ajuste del “Modo de visualización (Display mode)”. Para cambiar entre visualización detallada y simple, consulte <Pantalla de configuración (Display setting)>. (La página 16)

La visualización detallada está configurada a los ajustes de fábrica.

Visualización detallada (ajustes de fábrica)

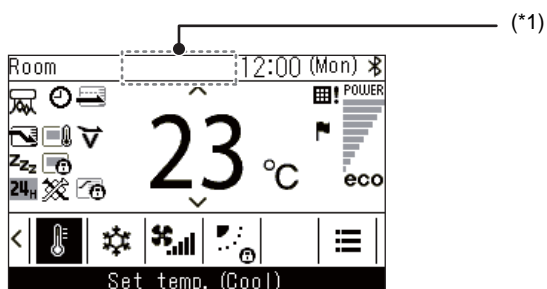

Visualización simple

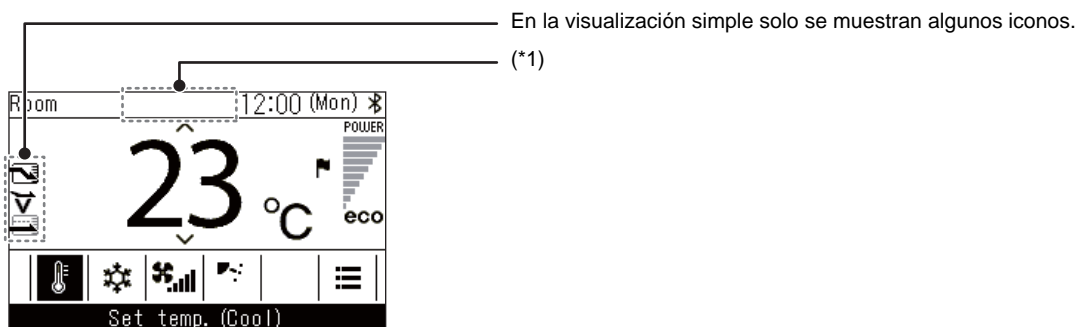

- *1: “ Preparándose para calentar”
Aparece al iniciar la operación “Calor (Heat)” o cuando el ciclo de descongelación está en funcionamiento.
Cuando aparece el icono, el ventilador interior se detiene o se enciende (el/la “Circul. (Fan)”).
- “ Preparando el funcionamiento”
Esto puede mostrarse en algunos modelos.
- “ Preparando ventilación”
Se muestra mientras el intercambiador de calor aire-aire está en modo de espera.
Mientras se visualiza, el intercambiador de calor aire-aire permanece detenido.

6 Configuración inicial (Initial setting)



- 1 Pulse [Menú (Menu)] para abrir el “Menú (Menu)”
- 2 En “Menú (Menu)”, seleccione “Configuración inicial (Initial setting)” y pulse [Validar/Fijar]
- 3 Pulse [] y [] para seleccionar un elemento
- 4 Pulse [Validar/Fijar]

■ 1. Reloj (Clock)

Puede configurar el año, el mes, el día y la hora.

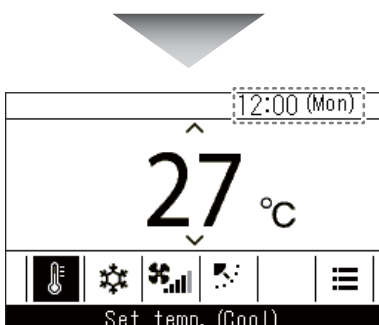
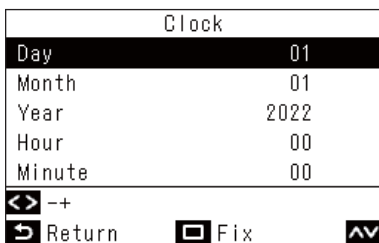
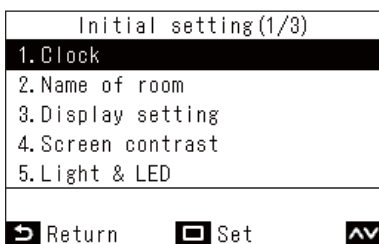

- 1 En la pantalla “Configuración inicial (Initial setting)”, pulse [] y [] para seleccionar “Reloj (Clock)” y, a continuación, pulse [Validar/Fijar]
- 2 Pulse [] y [] para cambiar el año, el mes, la fecha y la hora
→ Pulse [] y [] para acceder al elemento que desea cambiar.
- 3 Pulse [Validar/Fijar]
→ Regrese a la pantalla “Configuración inicial (Initial setting)”.

Una vez finalizados los ajustes, la hora y el día aparecerán indicados en la parte superior derecha de la pantalla principal.

NOTA

- Use el mismo procedimiento para cambiar un “Reloj (Clock)” que haya sido ajustado.
- El año, el mes y el día pueden establecerse desde el 1 de enero del 2022 al 31 de diciembre del 2099.
- Si se pierden los datos del reloj, como por ejemplo debido a un apagón, la visualización del reloj parpadea. En caso de apagón, la hora se mantiene durante aproximadamente 3 días.
- La precisión del reloj tiene una desviación mensual media de +/- 60 segundos.

■ 2. Nombre de la sala (Name of room) (Ajuste el nombre del lugar de instalación del control remoto)

Puede ajustar el nombre del lugar de instalación del control remoto. (El aparato de aire acondicionado puede usarse incluso si no está ajustado).

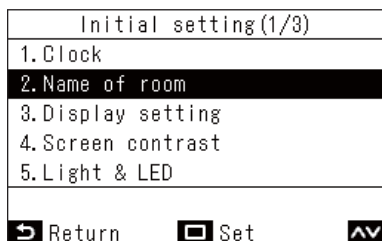

1 En la pantalla “Configuración inicial (Initial setting)”, pulse [] y [] para seleccionar “Nombre de la sala (Name of room)” y, a continuación, pulse [Validar/Fijar]

2 Ajuste el nombre del control remoto

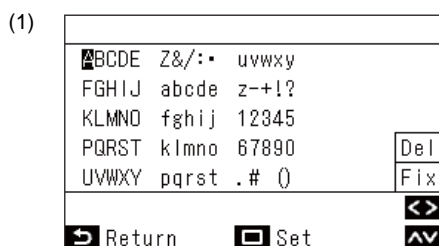

Puede introducir números y letras en la pantalla (1).
→ Pulse [], [], [] y [] para mover el marcador negro al carácter deseado y, a continuación, pulse [Validar/Fijar] para visualizar el carácter en la parte superior de la pantalla.

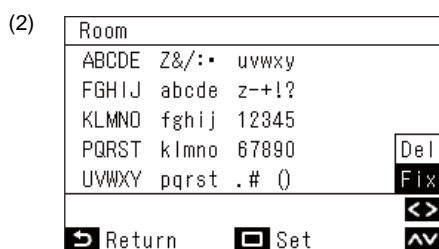

Se pueden introducir hasta 16 caracteres de un byte para “Nombre de la sala (Name of room)”.

Si desea borrar un carácter, seleccione “Del (Del)” y, a continuación, pulse [Validar/Fijar] para borrar un carácter.

Si desea fijar el nombre del control remoto, seleccione “Fijar (Fix)” y pulse [Validar/Fijar] para fijar el nombre del control remoto.

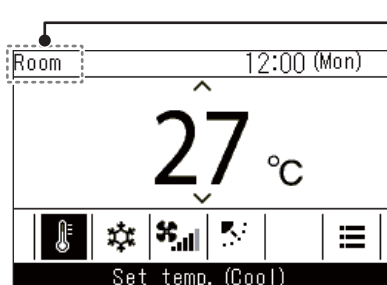

Aquí se muestra el nombre.

■ 3. Pantalla de configuración (Display setting)

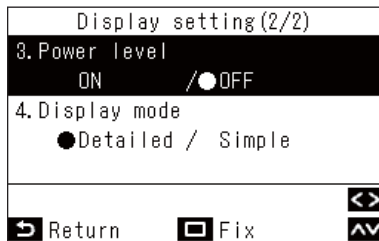
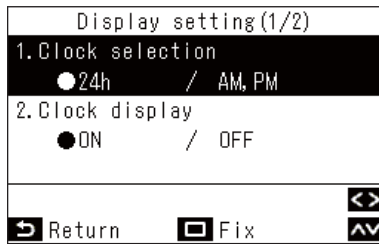

- 1** En la pantalla “Configuración inicial (Initial setting)”, pulse [] y [] para seleccionar “Pantalla de configuración (Display setting)” y, a continuación, pulse [Validar/Fijar]
- 2** Pulse [] y [] para seleccionar un elemento
Puede ajustar los elementos marcados en negro en la visualización.
→ Pulse [] y [] para cambiar al ajuste deseado.
- 3** Después de ajustar cada elemento, pulse [Validar/Fijar]
→ Se fijan los cambios.

Visualización reloj (Clock selection)

Puede ajustar la visualización del reloj en “Visualización reloj (Clock selection)”. (Ajustes de fábrica: “24h”)
→ Si selecciona “24h”, se utilizará un sistema de 24 horas (13:15, etc.), y si selecciona “AM, PM”, se utilizará un sistema de 12 horas (01:15PM, etc.).

Reloj monitor (Clock display)

Puede borrar la visualización del reloj en “Reloj monitor (Clock display)”. (Ajustes de fábrica: “ON (ON)”)
→ Seleccionar “OFF (OFF)” elimina la visualización del reloj de la pantalla principal.

Nivel de energía (Power level)

Seleccionando “OFF (OFF)” en “Nivel de energía (Power level)”, puede configurar la pantalla principal y la pantalla “Monitorización (Monitor)” para que no se muestren los niveles de potencia de funcionamiento, o las banderas (alertas?) cuando se cumplan las temperaturas establecidas. (Ajustes de fábrica: “OFF (OFF)”)

Modo de visualización (Display mode)

Seleccionar “Sencillo (Simple)” en “Modo de visualización (Display mode)” cambia la pantalla principal a la visualización simple. (Ajustes de fábrica: “Detallado (Detailed)”)
→ Para obtener detalles sobre cada pantalla, consulte <Pantalla principal del aire acondicionado>. (La página 12)

■ 4. Contraste de pantalla (Screen contrast)

Puede ajustar el contraste de la pantalla LCD.

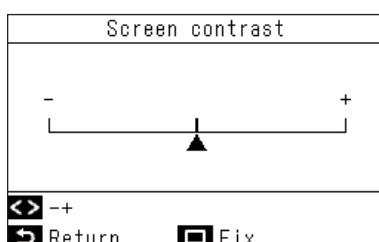

- 1** En la pantalla “Configuración inicial (Initial setting)”, pulse [] y [] para seleccionar “Contraste de pantalla (Screen contrast)” y, a continuación, pulse [Validar/Fijar]
- 2** Pulse [] y [] para seleccionar el valor que desee cambiar
- 3** Pulse [Validar/Fijar]
→ Regrese a la pantalla “Configuración inicial (Initial setting)”.

NOTA

Está ajustado al valor central como ajuste de fábrica.

■ 5. Iluminación de fondo LED (Light & LED)

Seleccione si desea habilitar la iluminación del LED de funcionamiento y la retroiluminación de la pantalla LCD.

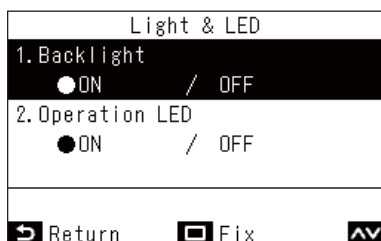
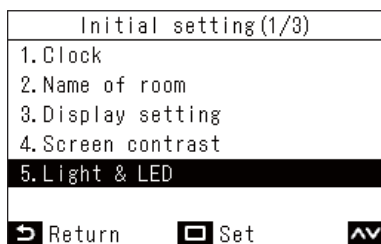

- 1** En la pantalla “Configuración inicial (Initial setting)”, pulse [] y [] para seleccionar “Iluminación de fondo LED (Light & LED)” y, a continuación, pulse [Validar/Fijar]
- 2** Pulse [] y [] para seleccionar el elemento que desea cambiar
- 3** Pulse [] y [] para seleccionar “ON (ON)” u “OFF (OFF)”
- 4** Pulse [Validar/Fijar]
→ Regrese a la pantalla “Configuración inicial (Initial setting)”.

NOTA

Están ajustados a “ON (ON)” como ajustes de fábrica.

■ 6. Sonido (Sound)

Puede ajustar el sonido de las operaciones de botón en el control remoto.

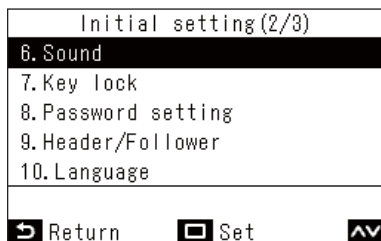

- 1** En la pantalla “Configuración inicial (Initial setting)”, pulse [] y [] para seleccionar “Sonido (Sound)” y, a continuación, pulse [Validar/Fijar]
- 2** Pulse [] y [] para seleccionar “ON (ON)” o “OFF (OFF)”
- 3** Pulse [Validar/Fijar]
→ Regrese a la pantalla “Configuración inicial (Initial setting)”.

NOTA

- Al llevar a cabo operaciones en el “Menú (Menu)” no se emite ningún sonido.
- Están ajustados a “ON (ON)” como ajustes de fábrica.

7. Bloqueo de teclado (Key lock) (seleccione operaciones a bloquear)

Puede seleccionar operaciones a bloquear usando el bloqueo de operaciones. (Para el bloqueo de funcionamiento, consulte Manual del propietario).

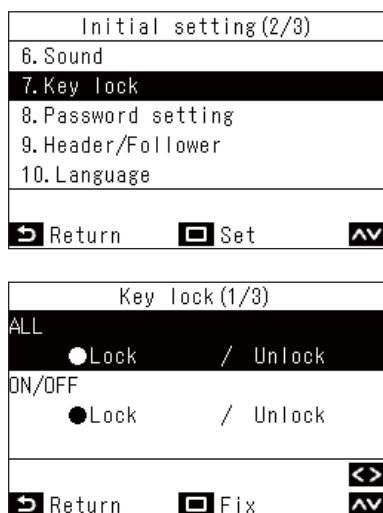

1 En la pantalla “Configuración inicial (Initial setting)”, pulse [] y [] para seleccionar “Bloqueo de teclado (Key lock)” y, a continuación, pulse [Validar/Fijar]

2 Pulse [] y [] para seleccionar el elemento que desea cambiar

3 Pulse [] y [] para seleccionar “Bloquear (Lock)” o “Desbloquear (Unlock)”

4 Pulse [Validar/Fijar]

→ Regrese a la pantalla “Configuración inicial (Initial setting)”.

→ Para bloquear operaciones, mantenga pulsado en la pantalla principal [Volver (Return)] durante más de 4 segundos.

NOTA

- Están ajustados a “Bloquear (Lock)” como ajustes de fábrica.
- Al visualizar los códigos de comprobación, todos los bloqueos de las operaciones se liberan.

- Si selecciona “Bloquear (Lock)” para “ALL (ALL)”, todos los elementos de operación se bloquean, independientemente de los otros elementos seleccionados.
- Incluso si selecciona “Desbloquear (Unlock)” para “ALL (ALL)”, la operación de “Dirección del viento (Wind direction)” y [Menú (Menu)] se bloquea.
- Si selecciona “Desbloquear (Unlock)” para “ALL (ALL)”, las operaciones para las cuales “Bloquear (Lock)” está seleccionado en “Dirección del viento (Wind direction)” y [Menú (Menu)], así como “ON/OFF (ON/OFF)”, “Estab temp (Set temp.)”, “Modo (Mode)” y “Veloc. vent. (Fan Speed)” se bloquean.

Elementos de ajuste	Configuración	Operación bloqueada						
		ON/OFF (ON/OFF)	Estab temp (Set temp.)	Modo (Mode)	Veloc. vent. (Fan Speed)	Dirección del viento (Wind direction)	Menú (Menu)	Otro ajuste (Other setting)
ALL (ALL)	Bloquear (Lock)	✓	✓	✓	✓	✓	✓	✓
	Desbloquear (Unlock)					✓	✓	✓
ON/OFF (ON/OFF)	Bloquear (Lock)	✓				✓	✓	✓
Estab temp (Set temp.)	Bloquear (Lock)		✓			✓	✓	✓
Modo (Mode)	Bloquear (Lock)			✓		✓	✓	✓
Veloc. vent. (Fan Speed)	Bloquear (Lock)				✓	✓	✓	✓

■ 8. Configuración de contraseña (Password setting)

Puede establecer una contraseña de administrador para las funciones del “Programador (Schedule timer)” y el “Funcionamiento nocturno (Night operation)”.

Puede seleccionar “ON (ON)” o “OFF (OFF)” la contraseña del administrador y modificarla.

Password setting	
1. Schedule timer	
2. Night operation	
Return Set	

Password setting	
Schedule timer	
Input password	
0 0 0 0	
+-	
Return	Fix

Password setting	
Schedule timer	
1. Password setting	
2. Password change	
Return Set	

Password setting	
Schedule timer	
ON	
● OFF	
Return Fix	

Password change	
Schedule timer	
Input password	
0 0 0 0	
+-	
Return	Fix

1 En la pantalla “Configuración inicial (Initial setting)”, pulse [] y [] para seleccionar “Configuración de contraseña (Password setting)” y, a continuación, pulse [Validar/Fijar]

2 Pulse [] y [] para seleccionar las funciones para las cuales desea establecer una contraseña y, a continuación, pulse [Validar/Fijar]

→ Si la contraseña está ajustada en “OFF (OFF)”, lleve a cabo el procedimiento posterior al paso **4**.

3 Introduzca la contraseña actual pulsando [] y [] para seleccionar números, y pulsando [] y [] para seleccionar las posiciones de entrada, a continuación, pulse [Validar/Fijar]

4 Pulse [] y [] para seleccionar un elemento a ajustar, y luego pulse [Validar/Fijar]

→ Para seleccionar “ON (ON)” o “OFF (OFF)” la contraseña de administrador, seleccione “Configuración de contraseña (Password setting)” y realice el paso **5**.

→ Para modificar la contraseña de administrador, seleccione “Cambio de contraseña (Password change)” y realice el paso **6**.

5 Pulse [] y [] para seleccionar “ON (ON)” u “OFF (OFF)” y, a continuación, pulse [Validar/Fijar]

→ Vuelva al paso **4**.

6 Pulse [] o [] y [] o [] para introducir la contraseña modificada y, a continuación, pulse [Validar/Fijar]

→ Vuelva al paso **4**.





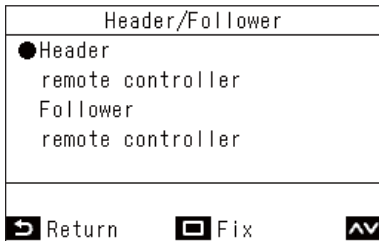

NOTA

- Puede establecer individualmente “ON (ON)” u “OFF (OFF)” para las contraseñas de “Programador (Schedule timer)” y “Funcionamiento nocturno (Night operation)”. También puede establecer distintos números para una contraseña.
- Todas las contraseñas iniciales están “OFF (OFF)” y ajustadas en “1111”.

■ 9. Maestro/Esclavo (Header/Follower) (Ajustes necesarios para el uso de 2 controles remotos para la realización de las operaciones)

Al usar 2 controles remotos, necesitará ajustar “Maestro control remoto (Header remote controller)” y “Esclavo control remoto (Follower remote controller)”.



- 1** En la pantalla “Configuración inicial (Initial setting)”, pulse [] y [] para seleccionar “Maestro/Esclavo (Header/Follower)” y, a continuación, pulse [ Validar/Fijar]
- 2** Pulse [] y [] para seleccionar “Maestro control remoto (Header remote controller)” o “Esclavo control remoto (Follower remote controller)”
- 3** Pulse [ Validar/Fijar]
→ Cuando aparezca “”, regrese a la pantalla “Configuración inicial (Initial setting)”.

NOTA

- Al usar 2 controles remotos, asegúrese de usar RBC-AWSU52-E, RBC-AMSU52-E como el “Maestro control remoto (Header remote controller)”.
- Si está usando un par de RBC-AWSU52-E, RBC-AMSU52-E, 1 puede usarse como el “Esclavo control remoto (Follower remote controller)”.
- Los siguientes ajustes no pueden realizarse en un “Esclavo control remoto (Follower remote controller)”.
“Programador (Schedule timer)”, “Temporizador encendido (ON) (On timer)”, “Temporizador apagado (OFF) (Off timer)”, “Recordatorio tempor. apagado (Off reminder timer)”, “Funcionamiento nocturno (Night operation)”, “Operación ahorro de energía (Energy saving operation)”, “Volver (Return back)”, y “Func. Ahorro (Saving operation)”, “Consumo de energía (Power consumption)”, “Restablecer datos de consumo (Reset Power Consumption data)”
- Las operaciones más recientes se habilitan al usar 2 controles remotos.
- Están ajustados a “Maestro control remoto (Header remote controller)” como ajustes de fábrica.
Si “Maestro/Esclavo (Header/Follower)” no se realiza correctamente, aparecerá el código de comprobación “E01”, “E03” o “E09”.

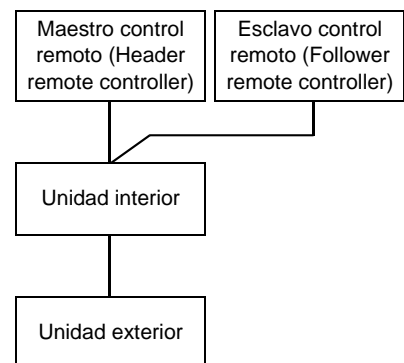

■ 10. Idioma (Language) (cambio del idioma en pantalla)

Ajuste el idioma a visualizar en la pantalla.

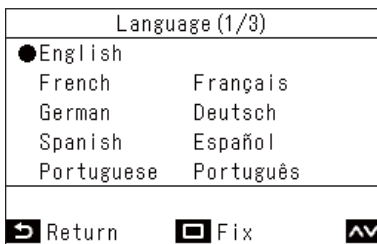

- 1 En la pantalla “Configuración inicial (Initial setting)”, pulse [] y [] para seleccionar “Idioma (Language)” y, a continuación, pulse [Validar/Fijar]
- 2 Pulse [] y [] para seleccionar el idioma deseado
- 3 Pulse [Validar/Fijar]

■ 11. Mant. pulsado durante 4 seg. (Press & hold 4 sec.) (Ajustes que requieren mantener pulsado el botón durante al menos 4 segundos para funcionar)

Esta función evita realizar operaciones erróneas. Puede seleccionar “ON (ON)” u “OFF (OFF)” para los ajustes.

“ON (ON)”: Puede realizar operaciones manteniendo pulsado el botón [ON/OFF (ON/OFF)] durante al menos 4 segundos.

“OFF (OFF)”: Puede accionar el botón [ON/OFF (ON/OFF)] con normalidad.

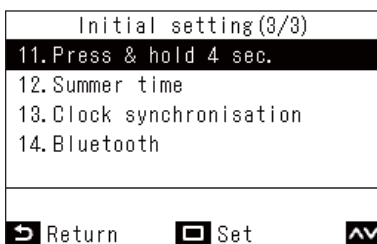

- 1 En la pantalla “Configuración inicial (Initial setting)”, pulse [] y [] para seleccionar “Mant. pulsado durante 4 seg. (Press & hold 4 sec.)” y, a continuación, pulse [Validar/Fijar]
- 2 Pulse [] y [] para seleccionar “ON (ON)” o “OFF (OFF)”
- 3 Pulse [Validar/Fijar]
→ Regrese a la pantalla “Configuración inicial (Initial setting)”.

NOTA











Están ajustados a “OFF (OFF)” como ajustes de fábrica.

■ 12. Verano (Summer time)

Establecer el horario de verano (DST).

Summer time		
1. Shift time	ON / OFF	
2. Start date	25 / MAR 01:00	
3. End date	28 / OCT 01:00	
← ● →		
Return	Fix	AV

Summer time		
1. Shift time	ON / ● OFF	
2. Start date	25 / MAR 01:00	
3. End date	28 / OCT 01:00	
--+		
Return	Fix	AV

- 1** En la pantalla “Configuración inicial (Initial setting)”, pulse [] y [] para seleccionar “Verano (Summer time)” y, a continuación, pulse [ Validar/Fijar]
- 2** Pulse [] y [] para seleccionar “Cambio de hora (Shift time)”
- 3** Pulse [] para seleccionar “ON (ON)”
→ Si selecciona “OFF (OFF)”, el ajuste no se lleva a cabo.
- 4** Pulse [] y [] para cambiar “Fecha de inicio (Start date)” y “Fecha final (End date)”
- 5** Pulse [] y [] para cambiar el mes, la fecha y la hora
- 6** Pulse [ Validar/Fijar]
→ Regrese a la pantalla “Configuración inicial (Initial setting)”.

NOTA





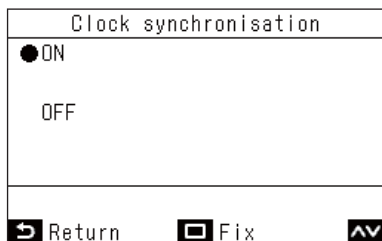

- Con “Cambio de hora (Shift time)” ajustado en “ON (ON)”, cuando llega la hora ajustada en “Fecha de inicio (Start date)” el reloj interno del control remoto avanza una hora. Al alcanzar el “Fecha final (End date)”, el reloj volverá a su hora original.
- Si el horario de verano está “ON (ON)”, se ejecutan las siguientes operaciones programadas después del cambio a las horas establecidas.
“Programador (Schedule timer)”, “Funcionamiento nocturno (Night operation)” y “Operación ahorro de energía (Energy saving operation)”
Las operaciones programadas establecidas para desarrollarse durante el cambio de 1 hora debido a la “Fecha de inicio (Start date)” no se ejecutan.
- Los tiempos de funcionamiento de las siguientes funciones no se verán afectados por el cambio de hora debido al horario de verano.
“Temporizador apagado (OFF) (Off timer)”, “Temporizador encendido (ON) (On timer)”, “Recordatorio tempor. apagado (Off reminder timer)”, “Volver (Return back)”, “Sensor de ocupación (Occupancy sensor)” y “Rotación respaldo (Rotation backup)”
- Al ajustar “Sincronizar reloj (Clock synchronisation)” en “ON (ON)”, no podrá ajustar “Verano (Summer time)”.

■ 13. Sincronizar reloj (Clock synchronisation) (Ajuste si sincronizará o no las horas con el dispositivo de control central)

(Únicamente las especificaciones de los dispositivos de control central objetivo)

Puede ajustar si sincronizará el año, el mes, el día y la hora con el dispositivo de control central.



- 1** En la pantalla “Configuración inicial (Initial setting)”, pulse [] y [] para seleccionar “Sincronizar reloj (Clock synchronisation)” y, a continuación, pulse [ Validar/Fijar]
- 2** Pulse [] y [] para seleccionar “ON (ON)” o “OFF (OFF)”
- 3** Pulse [ Validar/Fijar]

NOTA

Están ajustados a “ON (ON)” (sincronizar relojes) como ajustes de fábrica.



■ 14. Bluetooth (Bluetooth) (RBC-AWSU52-E)

Consulte el Manual del propietario de la función Bluetooth®.

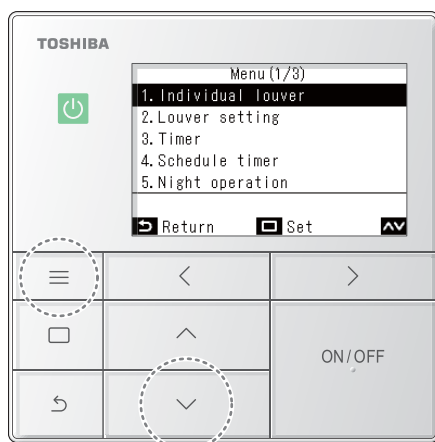
7 Menú configuración de campos (Field setting menu)



1 Pulse [ Menú (Menu)] para abrir el “Menú (Menu)”

2 Mantenga pulsado [ Menú (Menu)] y [] al mismo tiempo para abrir “Menú configuración de campos (Field setting menu)”

→ Mantenga pulsado durante 4 segundos.

3 Pulse [] y [] para seleccionar un elemento

4 Pulse [ Validar/Fijar]

→ Se abre la pantalla de configuración.

Elemento	Descripción
1. Modo de prueba (Test mode)	Realiza las operaciones de prueba después de la instalación. (La página 25)
2. Registrar información SAT (Register service info.)	Registra el contacto para los servicios de reparación y los nombres de los modelos y números de serie de las unidades interiores y exteriores. (La página 27)
3. Historial de alarmas (Alarm history)	Muestra los últimos 10 códigos de comprobación, el momento en el que se produjeron, la unidad en la que se produjeron y el historial de los códigos de comprobación. (La página 31)
4. Dirección (Address)	Compruebe las direcciones y las direcciones establecidas manualmente. (La página 32)
5. Función monitoración (Monitor function)	Monitoreo de los datos de temperatura del sensor, velocidad de rotación del compresor u otros factores. (La página 36)
6. Ajustes de posición de lamas (Setting louver position)	Deshabilita la operación para fijar la posición de parada de las lamas cuando se detiene la oscilación y muestra la visualización de ascenso-descenso y la visualización de derecha-izquierda de las lamas en la pantalla principal. (La página 36)
7. Ajustes de programación (Setting timer operation mode)	Los ajustes pueden realizarse seleccionando el modo de funcionamiento durante “Programador (Schedule timer)”. (La página 37)
8. Config. DN rápida (Easy I.DN setting)	Ajusta varias funciones relacionadas con los aparatos de aire acondicionado (La página 38)
9. Configuración DN (DN setting)	Ajustes avanzados mediante códigos DN. (La página 40)
10. Restablecer datos de consumo (Reset Power Consumption data)	Reinicio de los datos de consumo de energía guardados en el mando a distancia.
11. Historial de avisos (Notice history)	Muestra los últimos códigos de aviso, y cuándo y en qué unidad se produjeron, como el historial de códigos de aviso. (La página 41)
12. Rotación respaldo (Rotation backup)	Ajusta la rotación de las operaciones de copia de seguridad para modelos comerciales ligeros que conexiones de grupo. (La página 42)
13. LC Monitor fácil (LC Easy monitor)	Compruebe los datos, como por ejemplo la temperatura del sensor en los modelos comerciales ligeros. (La página 43)
14. Funcionamiento UI (Indoor unit operation)	Fuerza la activación de la bomba de drenaje y el ventilador/lamas de las unidades interiores para comprobar las operaciones. (La página 45)

■ 1. Modo de prueba (Test mode)

Realiza operaciones de prueba después de la instalación de los aparatos de aire acondicionado.

Antes de la operación de prueba

- Antes de activar la alimentación, realice lo siguiente.
 - 1) Confirme que la resistencia entre el bloque de terminales del suministro de alimentación y tierra es de más de 1 MΩ usando un megaóhmetro de 500 V.
Si se detecta una resistencia inferior a 1 MΩ, no use la unidad.
 - 2) Compruebe que todas las válvulas de la unidad exterior estén completamente abiertas.
- Para proteger el compresor durante la activación, encienda la alimentación durante 12 horas o más antes de llevar a cabo la operación de prueba.
- Antes de realizar la operación de prueba, retire la lámina protectora del control remoto colocada en el momento del envío.

Ejecute la operación de prueba

Use el control remoto para comprobar las operaciones. Para más información sobre los procedimientos de operación, consulte el Manual del propietario suministrado. Puede forzar las operaciones usando la función del modo de prueba en el procedimiento siguiente, siempre y cuando el termostato esté apagado.



Esta función de modo de prueba se detendrá automáticamente después de 60 minutos para evitar la operación forzada continua y continuar con la operación normal (operación según la temperatura establecida).

- * Termostato apagado: Cuando la temperatura de la habitación alcanza la temperatura establecida, el compresor de la unidad exterior se detiene y la operación pasa de “Frío (Cool)” o “Calor (Heat)” a “Circul. (Fan)”. La unidad interior está en marcha, sin embargo, la unidad exterior se enciende y apaga repetidamente en respuesta a la temperatura de la habitación.

PRECAUCIÓN

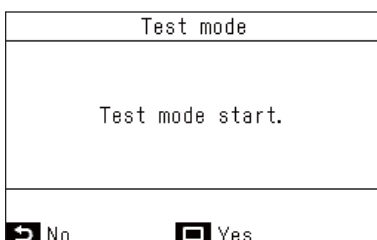
- Esta función de modo de prueba fuerza la operación ignorando la temperatura establecida, por lo tanto, tenga presente la temperatura de la habitación y asegúrese de parar/detener la operación cuando el trabajo haya finalizado.
- Esta función de modo de prueba aplica una carga superior a la normal en el equipo, por lo tanto, úsela únicamente para las inspecciones y las operaciones de comprobación.



- 1 En la pantalla “Menú configuración de campos (Field setting menu)”, pulse [] y [] para seleccionar “Modo de prueba (Test mode)” y, a continuación, pulse [ Validar/Fijar]

→ El modo de prueba es ajustado y regresa a la pantalla “Menú configuración de campos (Field setting menu)”. Pulse el botón [ Volver (Return)] 2 veces para abrir la pantalla (2).

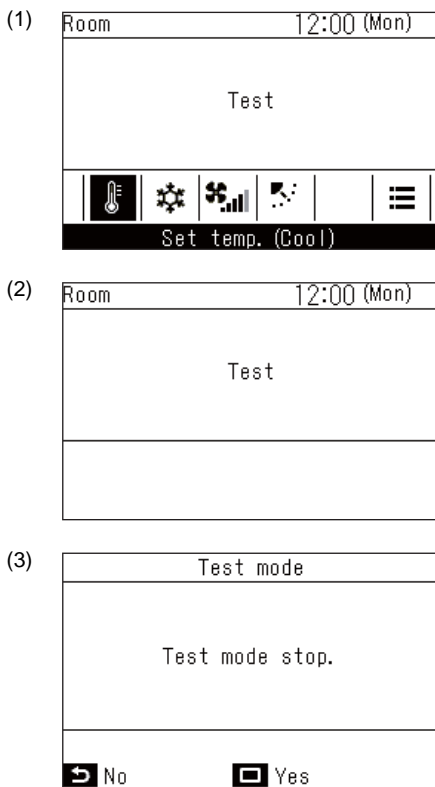

2 Pulse [ON/OFF ON/OFF (ON/OFF)]

- Comienza la operación y se abre la pantalla del modo de prueba (1). (Mientras está detenido, está en la pantalla (2))
- El modo de prueba tiene lugar mientras el modo de funcionamiento está ajustado en “Frío (Cool)” o “Calor (Heat)”.
- La temperatura no puede ajustarse en el modo de prueba.
- Los códigos de comprobación se muestran del modo normal.

3 Después de finalizar el modo de prueba, en la pantalla “Menú configuración de campos (Field setting menu)”, pulse [^] y [v] para seleccionar “Modo de prueba (Test mode)” y, a continuación, pulse [Validar/Fijar]

- Aparece la pantalla (3).
- Pulse [Validar/Fijar] para finalizar el modo de prueba y regresar al funcionamiento normal.

NOTA

El modo de prueba finaliza 60 minutos después de su comienzo y regresa a la pantalla principal.

Utilice Función monitoración (Monitor function) en la pantalla Modo de prueba (Test mode)

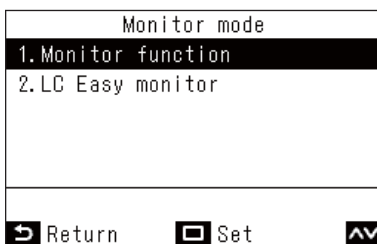

1 En la pantalla “Modo de prueba (Test mode)”, pulse [Validar/Fijar]

2 Pulse [^] y [v] para seleccionar “Función monitoración (Monitor function)” u “LC Monitor fácil (LC Easy monitor)” y, a continuación, pulse [Validar/Fijar]

NOTA

- “Función monitoración (Monitor function)” puede mostrar los valores de 1 elemento cada vez, como por ejemplo las temperaturas del sensor. (La página 36)
- “LC Monitor fácil (LC Easy monitor)” muestra resúmenes de valores, tales como las temperaturas de los sensores de modelos comerciales ligeros. (La página 43) (No puede usarse con VFP).
- En una conexión en grupo, después de realizar una selección en la pantalla de selección de unidad, se abre la pantalla de monitor. Consulte las páginas que describen las diversas funciones para más información sobre el uso de las funciones del monitor.

■ 2. Registrar información SAT (Register service info.)

Registra el contacto para los servicios de reparación y los nombres de los modelos y números de serie de las unidades interiores y exteriores.

- Lee automáticamente desde las unidades interiores y exteriores, sin embargo, es necesario introducir manualmente para algunos productos.
- Introduzca el número de teléfono del contacto que se mostrará en “Información SAT (Service information)”, en “Información (Information)” en el “Menú (Menu)”.
- Introduzca el nombre del modelo y el número de serie que se mostrará en “Información del modelo (Model information)” en “Información (Information)” en el “Menú (Menu)”.

Register service info.
1. Service contact tel No.
2. Outdoor model name
3. Outdoor serial No.
4. Indoor model name
5. Indoor unit serial No.
Return Set

1 En la pantalla “Menú configuración de campos (Field setting menu)”, pulse [] y [] para seleccionar “Registrar información SAT (Register service info.)”

2 Pulse [Validar/Fijar]

→ La pantalla de ajustes se abre para el registro de información.

3 Pulse [] y [] para seleccionar elementos a introducir y, a continuación, pulse [Validar/Fijar]

Elemento	Descripción
1. Número de teléfono del SAT (Service contact tel No.)	Introduzca el número de teléfono del contacto.
2. Modelo unidad exterior (Outdoor model name)	Introduce / restablece el nombre de modelo de la unidad exterior.
3. N° serie ud. exterior (Outdoor serial No.)	Introduce / restablece el número de serie de la unidad exterior.
4. Modelo unidad interior (Indoor model name)	Introduce / restablece el nombre de modelo de la unidad interior.
5. N° serie ud. interior (Indoor unit serial No.)	Introduce / restablece el número de serie de la unidad interior.

Entrada de un contacto

Register service info.
1. Service contact tel No.
2. Outdoor model name
3. Outdoor serial No.
4. Indoor model name
5. Indoor unit serial No.
Return Set

Service contact tel No.
Input telephone number
- - - - -
Return Fix

1 En la pantalla “Registrar información SAT (Register service info.)”, pulse [] y [] para seleccionar “Número de teléfono del SAT (Service contact tel No.)” y, a continuación, pulse [Validar/Fijar]

2 Configuración de un contacto

Pulse [] y [] para seleccionar un número, y [] y [] para seleccionar el punto de entrada. Tras introducir el número de teléfono, pulse [Validar/Fijar].

Introducción de nombres de modelos y números de serie

Producto objetivo	Método de visualización del nombre del modelo y del número de serie
Unidad interior comercial ligera	El nombre del modelo y el número de serie se muestran a partir de los datos de la unidad interior (no es necesario introducirlos manualmente).
Unidad interior VRF	El nombre del modelo y el número de serie se muestran a partir de los datos de la unidad interior (no es necesario introducirlos manualmente). Introduzca la información manualmente para la unidad interior de tipo de descarga del aire de gran capacidad y tipos de conductos.
Unidad exterior VRF	El nombre del modelo y el número de serie se muestran a partir de los datos de la unidad exterior (no es necesario introducirlos manualmente).
Unidad exterior comercial ligera	Se requiere la introducción de los nombres de los modelos y los números de serie desde el mando a distancia.
Placa de servicio	Es necesario introducir los nombres de los modelos y los números de serie desde el mando a distancia (sin embargo, no es necesario si se introducen manualmente en el control remoto antes de la sustitución).

▼ Flujo de trabajo estándar

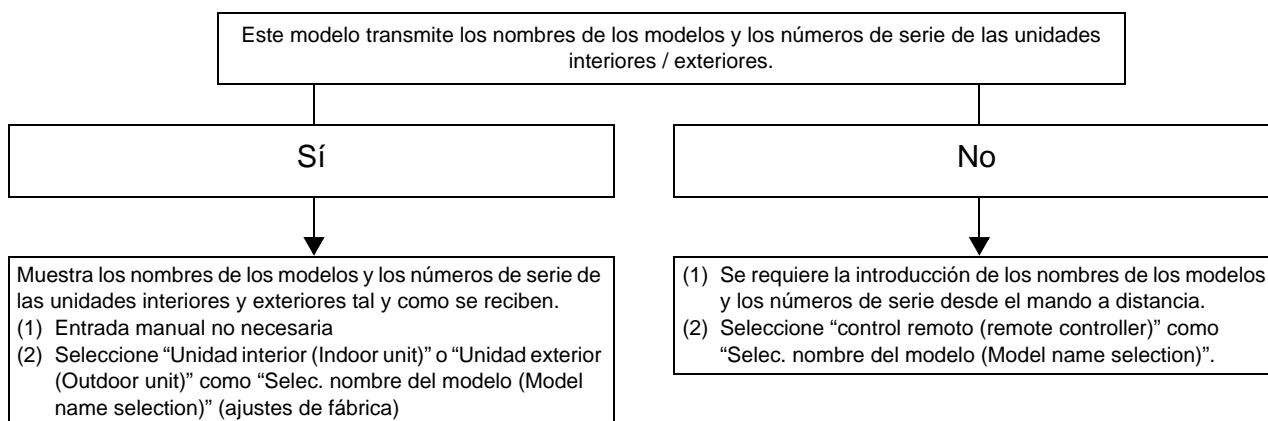

Introducción manual de los nombres de los modelos y los números de serie

Register service info.
1. Service contact tel No.
2. Outdoor model name
3. Outdoor serial No.
4. Indoor model name
5. Indoor unit serial No.
Return Set

Muestra la dirección del sistema seleccionado de las unidades interiores.

1-1 Outdoor model name
1. Manual model name input
2. Model name selection
Model name display
Return Set

BCDE Z&/:• uvwxy
FGHIJ abcde z-+!?
KLMNO fghij 12345
PQRST klmno 67890
UVWXY pqrst .# ()
Del
Fix
Return Set

1 En la pantalla “Registrar información SAT (Register service info.)”, pulse [] y [] para seleccionar “Modelo unidad exterior (Outdoor model name)” y, a continuación, pulse [Validar/Fijar]

→ Para el número de serie de las unidades exteriores, seleccione “Nº serie ud. exterior (Outdoor serial No.)”.

→ Para el nombre del modelo de las unidades interiores, seleccione “Modelo unidad interior (Indoor model name)”.

→ Para el número de serie de las unidades interiores, seleccione “Nº serie ud. interior (Indoor unit serial No.)”.

2 En la pantalla “Modelo unidad exterior (Outdoor model name)”, pulse [] y [] para seleccionar “Introd. manual nombre modelo (Manual model name input)” y, a continuación, pulse [Validar/Fijar]

→ Para el número de serie de las unidades exteriores, seleccione “Introd. manual nº serie (Manual serial No. input)”.

→ Para el nombre del modelo de las unidades interiores, seleccione “Introd. manual nombre modelo (Manual model name input)”.

→ Para el número de serie de las unidades interiores, seleccione “Introd. manual nº serie (Manual serial No. input)”.

3 Entrada de los nombres de los modelos de las unidades exteriores

→ Para el método de entrada, consulte <Nombre de la sala (Name of room) (Ajuste el nombre del lugar de instalación del control remoto)>. (La página 15)

4 Al seleccionar “control remoto (remote controller)” en “Selec. nombre del modelo (Model name selection)”, se muestran el nombre del modelo y el número de serie introducidos manualmente (La página 30)

Selección de la visualización del nombre del modelo y del número de serie

Muestra los nombres de los modelos y los números de serie de las unidades exteriores, las unidades interiores y los mandos a distancia.

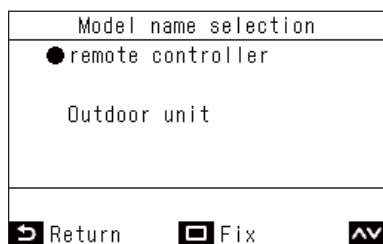
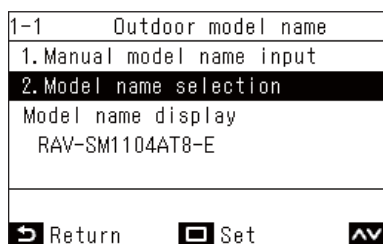

1 En la pantalla “Modelo unidad exterior (Outdoor model name)”, pulse [] y [] para seleccionar “Selec. nombre del modelo (Model name selection)” y, a continuación, pulse [Validar/Fijar]

- Para el número de serie de las unidades exteriores, seleccione “Seleccionar nº de serie (Serial No. selection)”.
- Para el nombre del modelo de las unidades interiores, seleccione “Selec. nombre del modelo (Model name selection)”.
- Para el número de serie de las unidades interiores, seleccione “Seleccionar nº de serie (Serial No. selection)”.

2 En la pantalla “Selec. nombre del modelo (Model name selection)”, pulse [] y [] para seleccionar un elemento

- Seleccionar “Unidad exterior (Outdoor unit)” o “Unidad interior (Indoor unit)” muestra los nombres de los modelos (números de serie) de las unidades exteriores (interiores) según se reciben.
- Seleccionar “control remoto (remote controller)” muestra el nombre del modelo introducido manualmente (número de serie).

NOTA

“Unidad exterior (Outdoor unit)” o “Unidad interior (Indoor unit)” seleccionado como ajustes de fábrica.

3 Pulse [Validar/Fijar]

- Regrese a la pantalla “Modelo unidad exterior (Outdoor model name)”.

▼ Método de confirmación del nombre del modelo y del número de serie

Puede confirmar “Mostrar nombre modelo (Model name display)” o “Mostrar número serie (Serial No. display)” en “Modelo unidad exterior (Outdoor model name)” y otras pantallas.

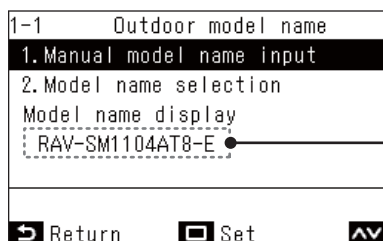

Aquí se muestra el nombre.

■ 3. Historial de alarmas (Alarm history)

Muestra los últimos 10 códigos de comprobación y en qué unidad se han producido.

Field setting menu (1/3)	
1. Test mode	
2. Register service info.	
3. Alarm history	
4. Address	
5. Monitor function	
Return	Set

- 1 En la pantalla “Menú configuración de campos (Field setting menu)”, pulse [] y [] para seleccionar “Historial de alarmas (Alarm history)” y, a continuación, pulse [Validar/Fijar]

Alarm history				
	Unit	Code	Date	Time
1.	1-3	E04	06/01/2022	01:56
2.	-	-	-	-
3.	-	-	-	-
4.	-	-	-	-
	Reset			
	Return			

NOTA

- Los datos del historial del código de comprobación muestran un historial de 10 ocurrencias. Si la ocurrencia excede 10, se borran los datos más antiguos.
- Si el mismo código de comprobación aparece con frecuencia, se muestra la fecha de la primera ocurrencia.

Eliminación del historial de códigos de comprobación

Alarm history	
Reset all alarm data.	
No	Yes

- 1 Pulse [Menú (Menu)] mientras se visualiza la pantalla “Historial de alarmas (Alarm history)”
→ Se muestra “Borrar datos de alarma. (Reset all alarm data.)”.
- 2 Pulse [Validar/Fijar]

REQUISITOS

Si está usando 2 controles remotos, borre el historial en cada control remoto.

4. Dirección (Address)

- Establezca manualmente la dirección de las unidades interiores. Al encender la alimentación, las direcciones se establecen mediante el ajuste de dirección automático, sin embargo, las direcciones podrían requerir cambios en los sistemas con múltiples unidades.
- Mostrar, la dirección interior y la dirección de grupo de las unidades interiores en el mando a distancia, accionar el ventilador y las rejillas de las unidades interiores correspondientes para comprobar la relación de las direcciones y las unidades interiores y, si es necesario, cambiar manualmente las direcciones.

REQUISITOS

Asegúrese de detener el funcionamiento de los aparatos de aire acondicionado.

Comprobación y configuración de direcciones

Address		
1. Indoor unit address		
2. Central control address		
3. Address reset		
Return	Set	

Indoor unit address		
Current address		
ODU -	IDU -	Gr -
		Dirección del grupo
		Dirección interior
		Dirección de línea
Unit		
Return		

Indoor unit address		
Current address		
ODU 1	IDU 1	Gr 0
Unit		
Return	Set	

Indoor unit address		
Current address		
ODU 1	IDU 1	Gr 0
Setting address		
ODU 1	IDU 2	Gr 0
Unit	+-	
Return	Fix	

Address confirm?	
No	Yes

- 1 Seleccione “Dirección de unidad interior (Indoor unit address)” desde “Dirección (Address)” en el “Menú configuración de campos (Field setting menu)”, y pulse [Validar/Fijar]

→ En primer lugar, los ventiladores y las lamas de todas las unidades interiores del grupo se accionan.

La dirección se indica como “-”.

- 2 Pulse [Menú (Menu)]

→ Cada pulsación de [Menú (Menu)] muestra lo siguiente: ¿Todo el grupo? ¿Unidad principal? Unidad secundaria 1 ...

→ Los ventiladores y las lamas de las unidades interiores relevantes se accionan.

- 3 Seleccione manualmente una unidad a cambiar y pulse [Validar/Fijar]

→ Aparece la pantalla de configuración.

- 4 Pulse [] y [] para mover el marcador negro y, a continuación, pulse [] y [] para ajustar la dirección

- 5 Después de introducir manualmente las direcciones de todas las unidades interiores, pulse [Validar/Fijar]

→ Aparece el mensaje “¿Confirmar dirección? (Address confirm?)” en la pantalla.

- 6 Pulse [Validar/Fijar]

→ Se fijan los cambios.

→ “⌘” aparece mientras se cambian los datos.

REQUISITOS**Para conexiones en grupo**

- Al configurar una conexión de grupo compuesta de unidades interiores de tipo descarga de aire de 4 vías (incluyendo el tipo compacto) y algunas otras unidades interiores (incluyendo el intercambiador de calor aire-aire), ajuste la unidad interior de tipo descarga de aire de 4 vías como la unidad principal.
- Al configurar una conexión de grupo que consiste únicamente de intercambiadores de calor aire-aire (solo), uno de los intercambiadores de calor aire-aire puede ajustarse como la unidad principal. En cualquier otro caso (es decir, un grupo mixto), ajuste una de las unidades interiores como la unidad principal independientemente de si es del tipo de descarga de aire de 4 vías o no.
- Para la conexión de grupo que conste únicamente de intercambiadores de calor aire-aire, pero que incluya de forma mixta la serie VN-M*HE* y la serie VN-*SY-E, ajuste una unidad de la serie VN-*SY-E como la unidad principal.
- Al conectar una unidad interior de rejilla automática en un grupo con otras unidades interiores, ajuste la unidad interior de rejilla automática como la unidad principal.

Dirección de control central (Central control address)

Si conecta las unidades interiores a un dispositivo de control central, debe establecerse una dirección para el control central. (Para modelos comerciales ligeros, se requiere el adaptador TCC-LINK).

REQUISITOS

Asegúrese de detener el funcionamiento de los aparatos de aire acondicionado.

Central control address
Current address
Un
<input type="button" value="Return"/> <input type="button" value="Set"/>

- 1 Seleccione “Dirección de control central (Central control address)” desde “Dirección (Address)” en el “Menú configuración de campos (Field setting menu)”, y pulse []**

→ Se muestra la dirección actual de la unidad interior.

NOTA

Están configurados en “Un” como ajustes de fábrica.

Central control address
Current address
Un
Setting address
1
<input type="button" value="Return"/> <input type="button" value="Set"/> <input type="button" value="▲▼"/>

- 2 Pulse [] y pulse [] y [] para configurar el ajuste**

- 3 Pulse []**

→ Aparece el mensaje “¿Confirmar dirección? (Address confirm?)” en la pantalla.

- 4 Pulse []**

→ Se fijan los cambios.

→ “⌂” aparece mientras se cambian los datos.

Address confirm?
<input type="button" value="No"/> <input type="button" value="Yes"/>

▼ Ejemplo de procedimiento (1) Procedimiento para la configuración manual de la dirección (conexión en grupo de un sistema de múltiples unidades)

REQUISITOS

Asegúrese de detener el funcionamiento de los aparatos de aire acondicionado.

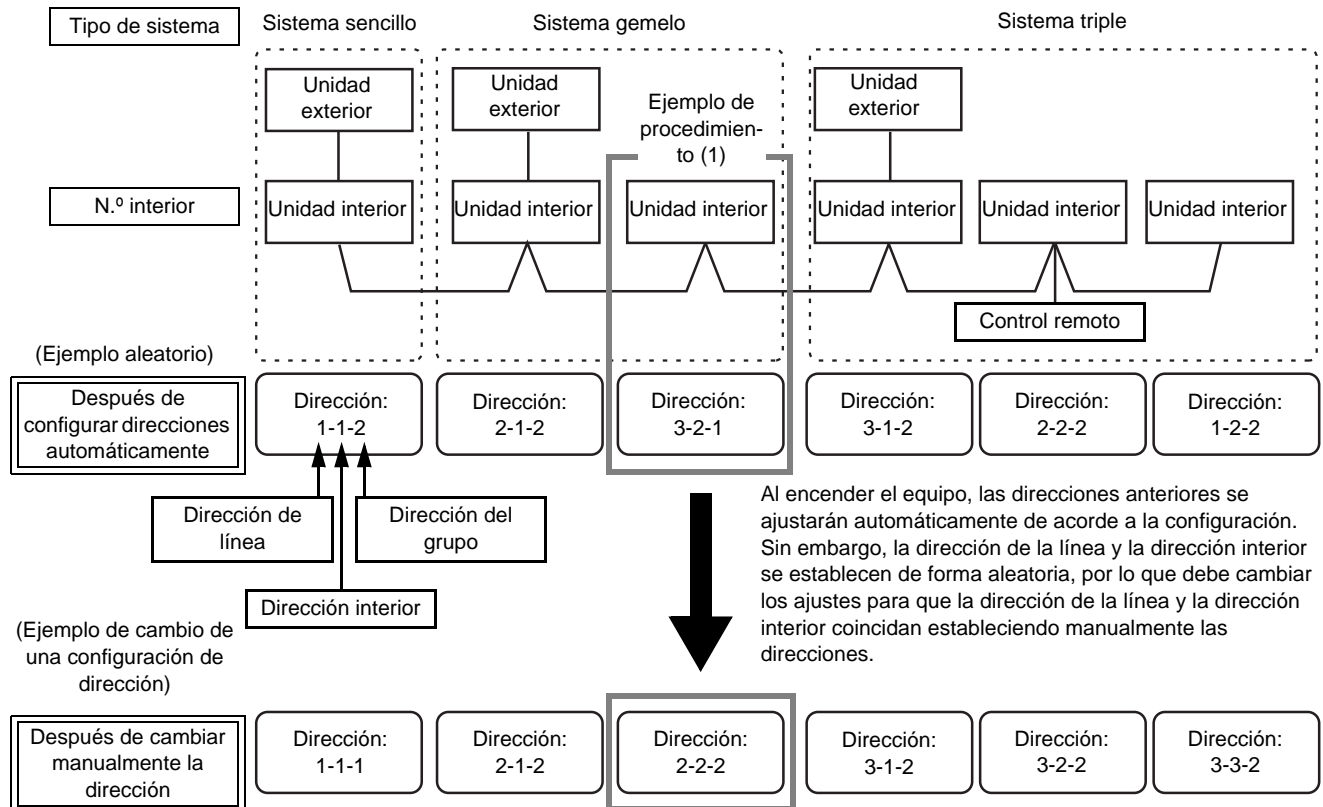

(1)

Indoor unit address			
Current address			
ODU	-	IDU	-
Unit			
Return			

(2)

Indoor unit address			
Current address			
ODU	3	IDU	2
		Gr	1
Unit			
Return			
Set			

1 Seleccione “Dirección de unidad interior (Indoor unit address)” desde “Dirección (Address)” en el “Menú configuración de campos (Field setting menu)”, y pulse [Validar/Fijar]

→ Se muestra la pantalla (1), los ventiladores y las lamas de todas las unidades interiores del grupo se accionan.

2 En la pantalla (1), pulse [Menú (Menu)]

→ Cada pulsación de [Menú (Menu)] muestra lo siguiente: ¿Todo el grupo? ¿Unidad principal? Unidad secundaria 1 ...

→ Se muestra la pantalla (2), los ventiladores y las lamas de las unidades interiores seleccionadas se accionan y las otras unidades se detienen.

3 En la pantalla (2), seleccione la unidad interior cuya dirección va a cambiar y pulse [Validar/Fijar]

→ Aparece la pantalla de configuración.

(3)

Indoor unit address			
Current address			
ODU	3	IDU	2 Gr 1
Setting address			
ODU	2	IDU	2 Gr 2
Unit			
Return			

(4)

Address confirm?	
No	
Yes	

NOTA

Para más información sobre la configuración de las unidades principales y las unidades secundarias de los aparatos de aire acondicionado, consulte el Manual de instalación y Manual de servicio técnico de la unidad interior y exterior.

▼ Ejemplo de procedimiento (2) Cuando conoce el n.º de la unidad interior y desea saber la posición de dicha unidad interior

REQUISITOS

Asegúrese de detener el funcionamiento de los aparatos de aire acondicionado.

(1)

Indoor unit address			
Current address			
ODU	-	IDU	- Gr -
Unit			
Return			

(2)

Indoor unit address			
Current address			
ODU	1	IDU	1 Gr 1
Unit			
Return			
Set			

4 Pulse [<] y [>] para mover el marcador negro y, a continuación, pulse [^] y [v] para ajustar la dirección (pantalla (3))

- Usando el mismo procedimiento, ajuste "2" para la dirección del grupo de la dirección interior "2".
- Para cambiar las direcciones de las otras unidades interiores, pulse [≡ Menú (Menu)] y, a continuación, selecciónelas y ajústelas usando el mismo procedimiento.

5 Después de ajustar cada dirección, pulse [□ Validar/Fijar]

- Aparece el mensaje "¿Confirmar dirección? (Address confirm?)" en la pantalla.

6 Pulse [□ Validar/Fijar]

- Se fijan los cambios.
- "∞" aparece mientras se cambian los datos.

1 Seleccione "Dirección de unidad interior (Indoor unit address)" desde "Dirección (Address)" en el "Menú configuración de campos (Field setting menu)", y pulse [□ Validar/Fijar]

- Se muestra la pantalla (1), los ventiladores y las lamas de todas las unidades interiores del grupo se accionan.
- La unidad interior que está operando está conectada a un grupo.

2 En la pantalla (1), pulse [≡ Menú (Menu)]

- Cada pulsación de [≡ Menú (Menu)] muestra lo siguiente: ¿Todo el grupo? ¿Unidad principal? Unidad secundaria 1 ...

3 Compruebe la posición de la unidad interior

- Se muestra la pantalla (2), los ventiladores y las lamas de las unidades interiores seleccionadas se accionan y las otras unidades se detienen.

4 Después de comprobar, pulse [↵ Volver (Return)]



- Regrese a la pantalla "Dirección (Address)".



■ 5. Función monitoración (Monitor function)

Muestra los códigos y los datos que indican el estado operativo y la temperatura de cada sensor de las unidades interiores, las unidades exteriores y los controles remotos.

Monitor function	
Code	Data
00	0024

Return

- 1 En la pantalla “Menú configuración de campos (Field setting menu)”, pulse [] y [] para seleccionar “Función monitoración (Monitor function)” y, a continuación, pulse [ Validar/Fijar]

→ Pulse [] y [] para cambiar el código y, a continuación, compruebe los datos.

→ En una conexión en grupo, después de seleccionar en la pantalla de selección de unidad, acceda a la pantalla “Función monitoración (Monitor function)”.

- 2 Pulse [ Volver (Return)]

→ Regrese a la pantalla “Menú configuración de campos (Field setting menu)”.

NOTA



Para más detalles sobre los códigos y datos, consulte el Manual de instalación y el Manual de servicio técnico de la unidad interior y la unidad exterior.

■ 6. Ajustes de posición de lamas (Setting louver position)



Puede cambiar las visualizaciones para la dirección del flujo de aire y la operación cuando se detiene el oscilamiento de las lamas horizontales.

Setting louver position	
1.Fixed position indication	● ON / OFF
2.Operation mode	● Up/Down / Left/Right



Return Fix

- 1 En la pantalla “Menú configuración de campos (Field setting menu)”, pulse [] y [] para seleccionar “Ajustes de posición de lamas (Setting louver position)” y, a continuación, pulse [ Validar/Fijar]

→ Para los modelos cuyas posiciones de las lamas no pueden establecerse, se muestra “Sin función (No function)”.

- 2 En la pantalla “Ajustes de posición de lamas (Setting louver position)”, pulse [] y [] para seleccionar un elemento

Puede ajustar los elementos marcados en negro en la visualización.

→ Pulse [] y [] para cambiar al ajuste deseado.

- 3 Después de ajustar cada elemento, pulse [ Validar/Fijar]

→ Se fijan los cambios.

Indicación de posición fija (Fixed position indication)

Cambie la operación de la lama cuando se libera la oscilación usando "Indicación de posición fija (Fixed position indication)".

→ Al seleccionar "ON (ON)", cuando se libera la oscilación, la lama se detiene tal y como se muestra en la imagen. (Ajustes de fábrica)

→ Al seleccionar "OFF (OFF)", cuando se libera la oscilación, la posición en la que se detiene la lama se muestra en la imagen.



Modo de funcionamiento (Operation mode)

Cambie la visualización de la dirección de funcionamiento de la lama usando "Modo de funcionamiento (Operation mode)".

→ Al seleccionar soplador arriba/abajo, la dirección de funcionamiento de la lama se muestra en la imagen. (Ajustes de fábrica)

→ Al seleccionar soplador izquierda/derecha, la dirección de funcionamiento de la lama se muestra en la imagen.

Puede usarse en modelos cuyas lamas se muevan a izquierda/derecha.



■7. Ajustes de programación (Setting timer operation mode)

Ajuste si podrá seleccionar o no el modo de funcionamiento en el caso de "Programador (Schedule timer)".

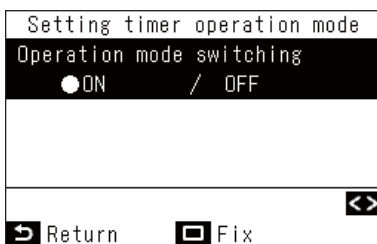

1 En la pantalla "Menú configuración de campos (Field setting menu)", pulse [] y [] para seleccionar "Ajustes de programación (Setting timer operation mode)" y, a continuación, pulse [Validar/Fijar]

→ Pulse [] y [] para cambiar al ajuste deseado.

2 Pulse [Validar/Fijar]

→ Los cambios se guardan y regresa a la pantalla "Menú configuración de campos (Field setting menu)".

Pulse [Volver (Return)] para no guardar los cambios y regresar a la pantalla "Menú configuración de campos (Field setting menu)".

NOTA

Están ajustados a "OFF (OFF)" como ajustes de fábrica.



■ 8. Config. DN rápida (Easy I.DN setting)

Ajusta varias funciones relacionadas con los aparatos de aire acondicionado.

REQUISITOS

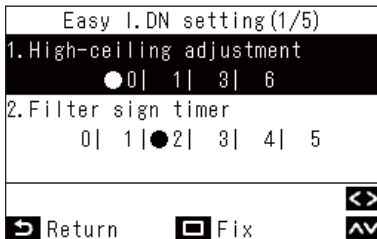
Asegúrese de detener el funcionamiento de los aparatos de aire acondicionado.





- 1 En la pantalla “Menú configuración de campos (Field setting menu)”, pulse [] y [] para seleccionar “Config. DN rápida (Easy I.DN setting)” y, a continuación, pulse [ Validar/Fijar]**

→ Los ventiladores y las lamas de las unidades interiores se accionan.

Al realizar conexiones en grupo:

→ Los ventiladores y las lamas de las unidades interiores seleccionadas se accionan.

- 2 Pulse [] y [] para seleccionar un elemento**



→ Pulse [] y [] para acceder al ajuste deseado o establecer un valor numérico.

- 3 Después de ajustar cada elemento, pulse [ Validar/Fijar]**

→ Los cambios se guardan y regresa a la pantalla “Menú configuración de campos (Field setting menu)”.

→ “” aparece mientras se cambian los datos.

Al realizar conexiones en grupo:

→ Después de finalizar “Config. DN rápida (Easy I.DN setting)” para cada unidad, pulse [ Validar/Fijar] para guardar los cambios y regresar a la pantalla de selección de unidad. En la pantalla de selección de unidad, pulse [ Volver (Return)] para mostrar brevemente “” y, a continuación regrese a la pantalla “Menú configuración de campos (Field setting menu)”.

Elemento	Descripción
1. Ajuste de techo alto (High-ceiling adjustment)	Establece la velocidad del ventilador, por ejemplo para las instalaciones en techos altos y para operaciones con filtros de alto rendimiento. Para más información sobre los datos seleccionables, consulte el Manual de instalación de la unidad interior.
2. Temporizador señal de filtro (Filter sign timer)	El momento en el que aparece la marca de comprobación del filtro "■!" puede cambiarse en conformidad con las condiciones de instalación. Para más información sobre los datos seleccionables, consulte el Manual de instalación de la unidad interior.
3. Corrección de temp. en cal. (Heating temp. shift)	La temperatura a la cual se detecta calor puede cambiarse de modo que la calefacción sea más efectiva.
4. Sensor de temperatura (TA sensor selection)	Al seleccionar "Retorno (Body)", puede llevar a cabo el control mediante la temperatura del sensor de temperatura ambiente de la unidad interior. Al seleccionar "C. remoto (RC)", puede llevar a cabo el control mediante la temperatura del sensor de temperatura del control remoto.
5. Presión estática externa (External static pressure)	Establece la presión estática externa. Para más información sobre los datos seleccionables, consulte el Manual de instalación de la unidad interior.
6. Reinicio automático (Automatic restart)	Ajuste "ON (ON)" para reiniciar automáticamente en caso de corte de corriente.
7. Unidad de temperatura (Set temp. unit)	Seleccione entre "°C" (Celsius) o "°F" (Fahrenheit) como las unidades de temperatura visualizadas en el control remoto.
8. Rango de temperaturas (Set temp. range)	Pueden seleccionarse unidades de "1 °C" o "0,5°C" como la visualización de la temperatura establecida. * La visualización de "°F" (Fahrenheit) no es compatible con unidades de "0,5°C".
9. Ventilación individual (Individual ventilation)	Ajuste "ON (ON)" para llevar a cabo una ventilación individual.
10. Sensor de ocupación (Occupancy sensor)	Ajuste "ON (ON)" cuando la unidad interior esté equipada con un sensor de presencia.
11. Lama vertical (Vertical louver range)	Ajuste el rango de movimiento de oscilación de la rejilla vertical.
12. Config. de modo auto (Auto mode setting)	Ajuste las funciones opcionales cuando el modo de funcionamiento sea "Auto (Auto)". 0: Sin función, 1: Prohibido, 2: Punto de ajuste dual

■ 9. Configuración DN (DN setting)

Pueden establecerse datos detallados para varios modelos de aparato de aire acondicionado.

REQUISITOS

Asegúrese de detener el funcionamiento de los aparatos de aire acondicionado.

DN setting	
<input checked="" type="radio"/> Indoor unit	Code (DN) I. DN
<input type="radio"/> Outdoor unit	Code (DN) O. DN
<input type="button" value="Return"/>	<input type="button" value="Set"/> <input type="button" value="AV"/>

- 1 En la pantalla “Menú configuración de campos (Field setting menu)”, pulse [] y [] para seleccionar “Configuración DN (DN setting)” y, a continuación, pulse [Validar/Fijar]

- 2 Pulse [] y [] para seleccionar “Unidad interior (Indoor unit)” u “Unidad exterior (Outdoor unit)” y, a continuación, pulse [Validar/Fijar]

→ Si seleccionó “Unidad interior (Indoor unit)”, los ventiladores y las lamas de las unidades interiores se accionan.

Al realizar conexiones en grupo:

→ Los ventiladores y las lamas de las unidades interiores seleccionadas se accionan.

DN setting	
Code (DN) I. DN	Data
0010	0001
<input type="button" value="Return"/>	<input type="button" value="Fix"/> <input type="button" value="◀"/>

- 3 Pulse [] para marcar en negro el código (DN) y, a continuación, pulse [] y [] para establecer el código

- 4 Pulse [] para marcar en negro los datos y, a continuación, pulse [] y [] para ajustar los datos

- 5 Después de finalizar el ajuste de los datos del código (DN), pulse [Validar/Fijar]

→ Se muestra “¿Desea continuar? (Continue?)”.

- 6 Para ajustar los datos de otros códigos (DN), pulse [Validar/Fijar]
Si no desea realizar ningún otro ajuste, pulse [Volver (Return)]

→ Los cambios se guardan y regresa a la pantalla “Menú configuración de campos (Field setting menu)”.

→ “” aparece mientras se cambian los datos.

DN setting	
Code (DN) I. DN	Data
0010	0001
<input type="button" value="Return"/>	<input type="button" value="Fix"/> <input type="button" value="◀"/>

DN setting	
Continue?	
<input type="button" value="Return"/> No	<input type="button" value="□"/> Yes

Al realizar conexiones en grupo:

→ Pulse [Volver (Return)] para abrir la pantalla de selección de unidad. En la pantalla de selección de unidad, pulse [Volver (Return)] para mostrar brevemente “” y, a continuación regrese a la pantalla “Menú configuración de campos (Field setting menu)”.

NOTA

Para más detalles sobre los códigos y datos a ajustar, consulte el Manual de instalación y el Manual de servicio técnico de la unidad interior y la unidad exterior.

■ 10. Restablecer datos de consumo (Reset Power Consumption data)

Los datos de consumo de energía guardados en el mando a distancia pueden restablecerse.

Reset Power Consumption data	
May I really reset data?	
No	Yes

- 1 Pulse [] y [] para seleccionar “Restablecer datos de consumo (Reset Power Consumption data)” en la pantalla “Menú configuración de campos (Field setting menu)” y a continuación, pulse [Validar/Fijar]
- 2 Para restablecer los datos de consumo de energía, pulse la tecla [Validar/Fijar]
→ Los datos se restablecen y la pantalla vuelve a “Menú configuración de campos (Field setting menu)”.

■ 11. Historial de avisos (Notice history)

Muestra los últimos 10 códigos de aviso, y en qué unidad y cuándo se han producido.

Field setting menu (3/3)	
11. Notice history	
12. Rotation backup	
13. LC Easy monitor	
14. Indoor unit operation	
Return	Set

Notice history				
	Unit	Code	Date	Time
1.	1-3	101	06/01/2022	01:56
2.	-	-	-	-
3.	-	-	-	-
4.	-	-	-	-
Reset				
Return				

- 1 En la pantalla “Menú configuración de campos (Field setting menu)”, pulse [] y [] para seleccionar “Historial de avisos (Notice history)” y, a continuación, pulse [Validar/Fijar]

NOTA

Los datos del historial de avisos muestran un historial de 10 ocurrencias. Si se superan 10 ocurrencias, se borrarán los datos más antiguos.

Borrado del historial de avisos

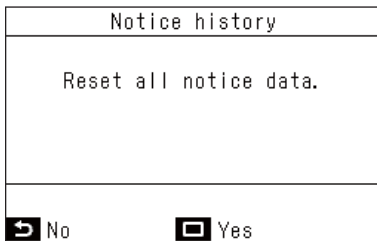

1 Pulse [Menú (Menu)] mientras se visualiza la pantalla “Historial de avisos (Notice history)”

→ Se muestra “Borrar todos los datos de avisos. (Reset all notice data.)”.

2 Pulse [Validar/Fijar]

REQUISITOS

Si está usando 2 controles remotos, borre el historial en cada control remoto.

12. Rotación respaldo (Rotation backup)

Ajusta la rotación de las operaciones de copia de seguridad para modelos comerciales ligeros que utilizan conexiones de grupo. Esta función ecualiza los tiempos de funcionamiento de cada sistema al usar dos sistemas de aparatos de aire acondicionado juntos. Asimismo, el acondicionamiento del aire puede continuar incluso si un sistema no funciona correctamente poniendo en marcha el sistema que se encuentra en espera.

REQUISITOS

Asegúrese de detener el funcionamiento de los aparatos de aire acondicionado.

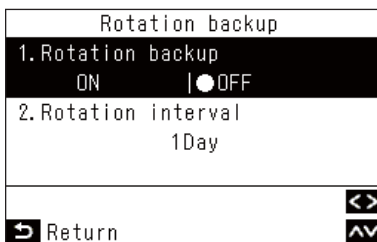

1 En la pantalla “Menú configuración de campos (Field setting menu)”, pulse [] y [] para seleccionar “Rotación respaldo (Rotation backup)” y, a continuación, pulse [Validar/Fijar]

2 Pulse [] y [] para seleccionar un elemento

3 Seleccione “Rotación respaldo (Rotation backup)” y pulse [] y [] para seleccionar el ajuste deseado

4 Seleccione “Rotación intervalo (Rotation interval)” y pulse [] y [] para seleccionar el ajuste deseado

→ Ajuste el intervalo en el cual se cambiará el sistema que está en funcionamiento.

5 Pulse [Validar/Fijar]

→ Los datos se restablecen y la pantalla vuelve a “Menú configuración de campos (Field setting menu)”.

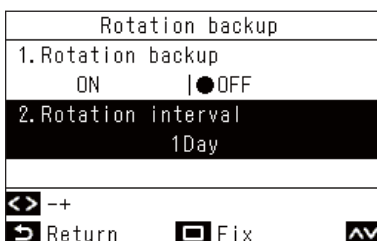





NOTA



- El intervalo puede ajustarse en incrementos de 1 día. (Máx. 28 días)
- Esta función solamente puede usarse si se cumplen todas las condiciones siguientes. Si no puede usarse, se muestra “Sin función (No function)”.
 - 1) Sistema de unidades interiores comerciales ligeras que admiten esta función
 - 2) Conexión en grupo de 2 sistemas usando conexiones simples
- Para más información sobre esta función, consulte el Manual de servicio técnico de la unidad interior.

■ 13.LC Monitor fácil (LC Easy monitor)

Las distintas temperaturas de los sensores de la unidad interior y exterior de modelos comerciales ligeros y las condiciones de funcionamiento pueden comprobarse a la vez.

LC Easy monitor (1/5)	
Remote sensor	24°C
TA	23°C
TCJ	13°C
TC	12°C
TF	15°C
 Return 	

1 En la pantalla “Menú configuración de campos (Field setting menu)”, pulse [] y [] para seleccionar “LC Monitor fácil (LC Easy monitor)” y, a continuación, pulse [ Validar/Fijar]

→ Pulse [] y [] para poder cambiar la visualización de la pantalla.

→ En una conexión en grupo, después de seleccionar en la pantalla de selección de unidad, acceda a la pantalla “LC Monitor fácil (LC Easy monitor)”.

2 Después de comprobar, pulse [ Volver (Return)]

→ Regrese a la pantalla “Menú configuración de campos (Field setting menu)”.

Se pueden comprobar los elementos siguientes.

Relación entre unidad interior/control remoto	Unidad
Sensor remoto (Remote sensor)	°C
Temperatura del aire de retorno (TA)	°C
Temperatura de intercambio de calor interior (TCJ)	°C
Temperatura de intercambio de calor interior (TC)	°C
Temperatura de descarga (TF)	°C
Veloc. vent. (IDU) (Fan(IDU) speed)	rpm
FAN trabajando (Fan(IDU) operating)	h
Uso de filtros (Filter usage)	h

Relación de la unidad exterior	Unidad
Temperatura de intercambio de calor exterior (TE)	°C
Temperatura exterior (TO)	°C
Temperatura de descarga del compresor (TD)	°C
Temperatura de succión del compresor (TS)	°C
Temperatura de intercambio de calor de la unidad exterior (TL)	°C
Actual (ODU) (Current(ODU))	A
Comp. velocidad (Comp. speed)	rps
Comp. operación (Comp. operation)	h
Veloc. vent. 1 (ODU) (Fan1(ODU) speed)	rpm
Veloc. vent. 2 (ODU) (Fan2(ODU) speed)	rpm
Verifi de refrigerante (Refrigerant amount check)	*1
Presión alta (Pd)	MPa
Presión baja (Ps)	MPa

*1: "Verifi de refrigerante (Refrigerant amount check)" muestra uno de los siguientes.

Para conocer los detalles de los distintos contenidos, consulte los apartados Manual de instalación y Manual de servicio técnico de la unidad exterior.

- "No se detectó ninguna fuga (No refrigerant leak detected)"
- "Posible fuga (Possible refrigerant leak)"
- "Inicializando (ver manual) (Initializing/Undeterminable (see manual))"
- "Preliminarmente bien. Todavía procesando. (Preliminarily OK. Still processing.)"
- "Indeterminable (ver manual) (Undeterminable (see manual))"
- "Procesando (On process)"

NOTA

- No se puede utilizar excepto con modelos comerciales ligeros. Se muestra "Sin función (No function)".
- Incluso con modelos comerciales ligeros, algunos elementos pueden no mostrar sus datos. En dicho caso, los datos de dicho elemento se muestran como "--". Para más información sobre los elementos y el contenido que muestran, consulte el Manual de instalación y Manual de servicio técnico de la unidad interior y exterior.

■ 14. Funcionamiento UI (Indoor unit operation)

Fuerza la activación de la bomba de drenaje y el ventilador/lamas integrados en las unidades interiores para comprobar las operaciones.

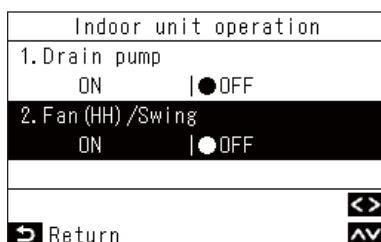
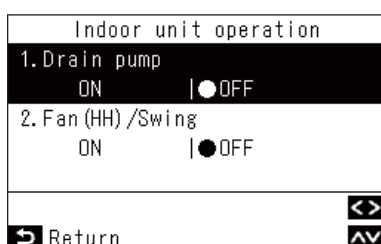
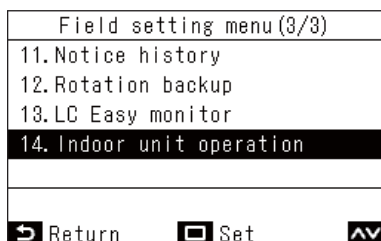

- 1 En la pantalla “Menú configuración de campos (Field setting menu)”, pulse [] y [] para seleccionar “Funcionamiento UI (Indoor unit operation)” y, a continuación, pulse [Validar/Fijar]

→ En una conexión en grupo, después de seleccionar en la pantalla de selección de unidad, acceda a la pantalla “Funcionamiento UI (Indoor unit operation)”.

- 2 Pulse [] y [] para seleccionar un elemento

- 3 Seleccione “Bomba de drenaje (Drain pump)” y pulse [] y [] para seleccionar el ajuste deseado

→ Ajustar “Bomba de drenaje (Drain pump)” en “ON (ON)” acciona la bomba de drenaje integrada en la unidad interior.

- 4 Seleccione “Ventilador (HH) / Oscilación (Fan(HH)/Swing)” y pulse [] y [] para seleccionar el ajuste deseado

→ Ajustar “Ventilador (HH) / Oscilación (Fan(HH)/Swing)” en “ON (ON)” inicia el funcionamiento a alta velocidad del ventilador interior y la oscilación de las lamas.

- 5 Después de comprobar las operaciones, pulse [Volver (Return)]

→ La bomba de drenaje, el ventilador interior y las lamas se detienen, y después de que “” se muestre brevemente, regresa a la pantalla “Menú configuración de campos (Field setting menu)”.

NOTA

Si no acciona ningún botón en la pantalla “Funcionamiento UI (Indoor unit operation)” durante 30 minutos, el funcionamiento de la bomba de drenaje, el ventilador interior y las lamas se detiene y, después de que “” se muestre brevemente, regresa a la pantalla “Menú configuración de campos (Field setting menu)”.

Carrier Japan Corporation

336 TADEHARA, FUJI-SHI, SHIZUOKA-KEN 416-8521 JAPAN

DEC1319105-1