

はじめてお使いのとき(貯湯ユニットへの水の貯めかた)

貯湯ユニット

- 1 逃し弁を開け、
逃し弁レバーを上げる
(逃し弁が開きます。)
● 逃し弁を開けないと、確実に給水できません。
- 2 給水止水栓を開ける
● 給水止水栓は、貯湯ユニットに接続されている水道(給水)配管の途中に設置されています。
● 給水止水栓の形状は、止水栓のタイプにより異なります。
- 3 排水口から連続して勢いよく水が出ることを確認する
● 給水止水栓を開けてから、20~40分程度かかります。
● 排水口が見えないときは、水の音で確認してください。

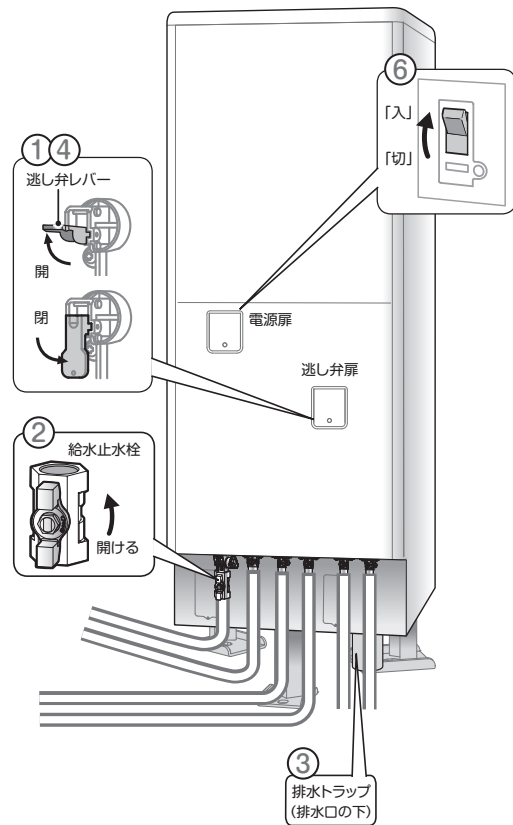

560Lタイプ
※電源扉と逃し弁扉・給水止水栓の位置が異なります。

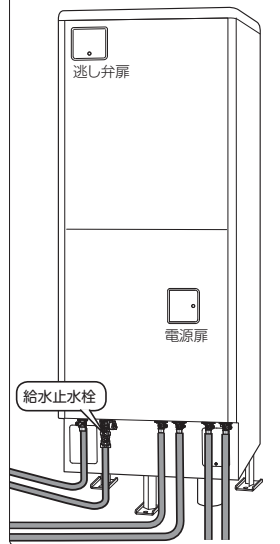

- 4 逃し弁レバーを戻す
(逃し弁が閉じます。)
● 逃し弁レバーを戻すと、水も止まります。
● 逃し弁扉を閉じ、ねじを確実に締めます。
- 5 混合水栓のお湯側を開く(下図)
● 水が連続的に出ることを確認します。
● 確認できたら、混合水栓を閉じます。
- 6 電源扉を開け、
漏電しや断器を「入」にする
● 電源扉を閉じ、ねじを確実に締めます。
- 7 リモコンの日時を合わせる
● 『使いかたガイド』P18ページの手順で合わせてください。

TOSHIBA

Leading Innovation >>>

自然冷媒CO₂ヒートポンプ給湯機
東芝エコキュート

簡単ガイド(フルオート・シンプルリモコン用) 詳しくは使いかたガイドおよび取扱説明書をご覧ください

東芝エコキュートは、ご家庭の生活スタイルに合った最適な湯量を学習し、主に夜間電力を使って1日に必要な量だけお湯を自動で沸き上げ、お風呂や台所、洗面所などへ給湯します。朝から夜は、お湯が足りないときだけ自動で沸き増しします。

お使いになる前の準備

貯湯ユニットに給水後初めて時刻を合わせると、タンクが全量になるまで自動で沸き増し(沸き上げ)を行います。

沸き上げのしかた

エコキュートはご家庭のお湯の使用状況を学習して沸き上げています。



沸き上げモードは、下記の2モードです。初期設定は、「おすすめ」モードです。

モード	おすすめ	たっぷり
リモコン表示	12:00 おすすめ	12:00 たっぷり
モードの違い	<p>節約・省エネ お使いのお湯の量を学習して、必要な量だけお湯を自動で沸かす、節約や省エネを優先するモードです。</p> <p>湯温低め 湯量少なめ</p>	<p>使い勝手優先 「おすすめ」よりも温度を高め、量を多めにお湯を沸かす、使い勝手を優先するモードです。</p> <p>湯温高め 湯量多め</p>
	少なめ	電気料金 多め

電力契約(夜間料金の適用時間)の設定・変更のしかた

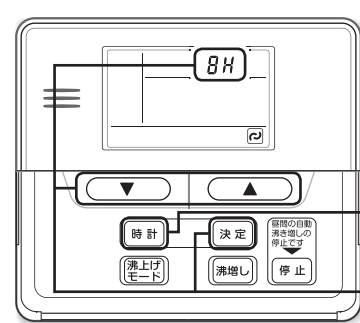

- 1 時計 を3秒間押す
【電気料金制度設定】画面が表示され、【夜間時間】が点滅します。

- 2 ▼ ▲ で【夜間時間】を8H、9H、10Hのいずれかから選択し、決定 を押す

表示が【夜間時間の開始時間】に切り換り、点滅します。
※5H契約の場合は「8H」を選択してください。

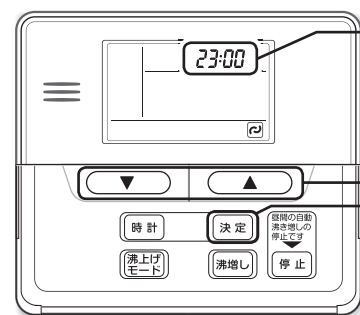

- 3 ▼ ▲ で【夜間時間の開始時間】を選択し、決定 を押す(設定完了)

通常表示に戻ります。

沸き上げモードのかえかた

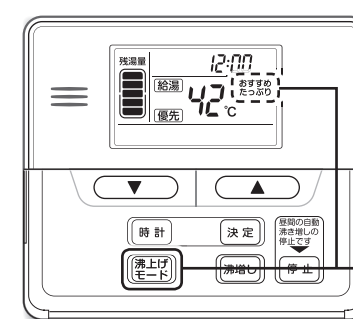

- 1 沸上げモード を押す
押すごとに【おすすめ】⇔【たっぷり】と表示が切り換ります。

手動沸き増しのしかた

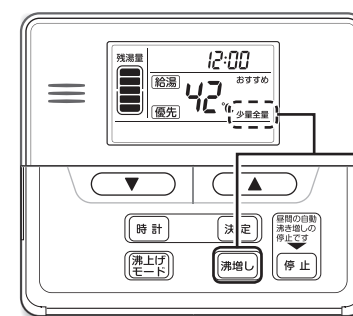

- 1 沸増し を押す
押すごとに【全量】→【少量】→(消灯)→【全量】…と表示が切り換ります。

全量	お湯が減ると(残湯量目盛りが4つに減ると)、タンクが満タンになるまで増やします。夜間時間帯になると設定が自動で解除されます。
少量	60分間お湯をタンクに増やします。お湯(約42℃)の量の目安は、約90L(冬季)~130L(夏季)です。

時刻を合わせる

台所

初めて貯湯ユニットの漏電しゃ断器を「入」にしたときや、停電が2時間以上続いた場合は、時計設定の状態になりますので、時刻を設定してください。

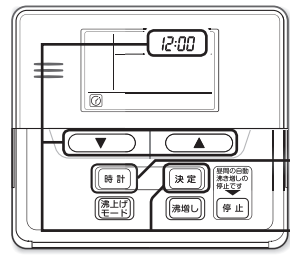

- 1 **時計** を押す
【時計設定】の画面が表示され、【時】が点滅します。
- 2 **▼ ▲** で【時】を変更し、**決定** を押す
【分】が点滅します。
- 3 **▼ ▲** で【分】を変更し、**決定** を押す（設定完了）
通常表示に戻ります。

使いかたガイド P2 へ

お湯を使う（混合水栓シャワーの温度を変える）

台所、洗面所、シャワー、浴室の蛇口などで使用のお湯の温度を調節します。

浴室

- 1 【優先】が表示されていないときは、**優先切換** で優先を表示させる
【優先】が表示されていないときは、浴室リモコンで温度を変更することはできません。
- 2 **▼ ▲** で温度を変える
台所リモコンにも、同じ温度が設定されます。
27~48、50、55、60℃が設定できます。48℃でいったん手を離し、その後 **▲** を3秒間押すと50℃になります。さらに **▲** を押すことに55→60℃と温度を上げられます。

台所

- 1 【優先】が表示されていないときは、浴室リモコンの **優先切換** で優先を切り換える
【優先】が表示されます。
【優先】が表示されていないときは、台所リモコンで温度を変更することはできません。
- 2 **▼ ▲** で温度を変える
浴室リモコンにも、同じ温度が設定されます。
27~48、50、55、60℃が設定できます。48℃でいったん手を離し、その後 **▲** を3秒間押すと50℃になります。さらに **▲** を押すことに55→60℃と温度を上げられます。

使いかたガイド P8,9 へ

お風呂に湯はりをする

浴室

- 1 ふろ温度 **▼ ▲** で温度を設定
温度と量を変えないときは、手順3に進んでください。
- 2 ふろ湯量 **- +** で湯量を設定
湯はり量によっては、湯はりが完了しない場合があります。
量の目安は1.25坪のユニットバスで、180Lです。
- 3 **湯はり** を押す
湯はり開始のガイダンスが流れ、湯はりを開始します。

使いかたガイド P15 へ

湯かげんを調節する（温度、湯量の調節）

浴室

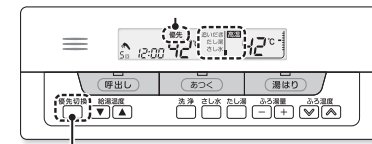

- 【優先】が表示されていないときは、**優先切換** で優先を表示させる
- 【優先】表示がないと湯かげんを調節することができません。

次の操作をしたあとに、蛇口を開けてください。

高温たし湯（あつくする） あつく を押す	60℃のお湯が出ます。 ●タンクの残湯温度が低い場合は、60℃のお湯が出ないことがあります。
たし湯（お湯をふやす） たし湯 を押す	設定温度のお湯が出ます。
さし水（ぬるくする） さし水 を押す	30℃のお湯が出ます。

使いかたガイド P16 へ

湯量を見る

台所

タンクの残湯量

5つの残湯量目盛りでタンクの残湯量を表示しています。

リモコン表示部	残湯量表示					
	全量	4/5	3/5	2/5	1/5	1/5未満
台所リモコン 						

- お湯を使っていなくても、自然放熱でタンク内の湯温が下がると目盛りが減ります。
- お湯の使用量を学習して必要な量だけ沸かすため、朝になって「全量」表示していなくても異常ではありません。
- 一度にたくさんのお湯を使うと、いくつかの目盛りが同時に消えることがあります。
- 目盛りは、約45℃以上のお湯を表しています。

シャワー回数が見かた

現在のタンク残湯量でシャワーが使用できる回数を表示しています。

リモコン表示部	シャワー回数目安					
	9回以上	4~8回程度	3回程度	2回程度	1回程度	お湯がありません
浴室リモコン 						

- シャワー1回を約50L使用する計算で表示しています。最大9回まで表示します。
- タンク内の温度や設定温度・使用量で回数は変化します。

使いかたガイド P10 へ

台所リモコンを呼び出す

浴室

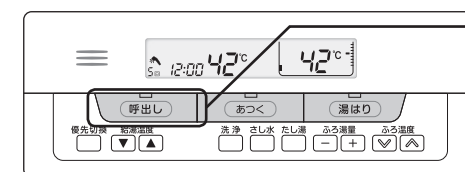

- 1 **呼出し** を押す
台所リモコンの呼び出し音（「ピーー」）が3回鳴ります。

使いかたガイド P21 へ